

Хоукер Харрикейн IIC

Британский истребитель

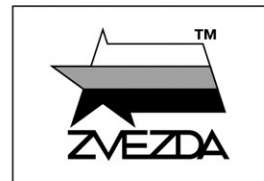

МАСШТАБ 1:72
SCALE

№7322

British Fighter Hawker Hurricane IIC

СДЕЛАНО В РОССИИ / MADE IN RUSSIA

Британский истребитель «Харрикейн» IIC, нёсший в крыле четыре 20-мм пушки «Испано», выпускался уже в военные годы с мая 1941 года и стал самым массовым из всех «Харрикейнов» – таких истребителей построили 4711 штук.

К этому времени «Харрикейн» уже заметно уступал в скорости современным немецким истребителям, так что IIC использовали ночью для перехвата немецких бомбардировщиков или в качестве штурмовика – мощное пушечное вооружение, вкупе с бомбовой подвеской или реактивными снарядами под крылом, давало возможность эффективно уничтожать наземные цели и топить небольшие корабли на море. «Харрикейны» IIC воевали в Европе и Северной Африке, поставлялись по Ленд-лизу в СССР.

The British fighter Hawker Hurricane Mk IIC, which carried four 20-mm Hispano cannons in its wings, was produced from May 1941 until 1944, and became the most popular of all Hurricanes – 4,711 of them were built. When the Battle of Britain started, the Hurricane was inferior in performance to modern German fighters, so the IIC was used mainly as night fighter or as a ground attack aircraft. Its powerful cannon armament, combined with bombs or rockets under the wings, made it possible to destroy ground targets effectively and attack small ships at sea.

Hurricanes Mk IIC fought in Europe and North Africa and nearly 1200 planes were supplied to the USSR under the Lend-Lease Treaty.

Строго следуйте инструкции по сборке • Для сборки клей НЕ потребуется • Будьте осторожны с мелкими деталями

СБОРКА МОДЕЛИ

MODEL ASSEMBLY

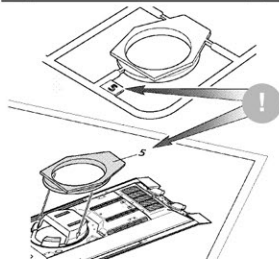

ВАЖНО!
Чтобы не запутаться в нумерации, отрезайте детали от литника только непосредственно перед самой установкой на модель.
Cut off parts one by one, remember the part numbers
IMPORTANT!



ВАЖНО!
Не «откусывайте» литник вплотную к детали - отступите примерно на 1 мм.
Do not cut off part too tight
IMPORTANT!



ВАЖНО!
Будьте осторожны при работе с острым инструментом
Be careful when using sharp tools
IMPORTANT!

1 Прежде, чем отрезать деталь от литниковой рамки, сверьте её номер с инструкцией.
Before you cut off the detail of the sprue's frame, compare it's number with the instruction.

2 С помощью кусачек отделяйте деталь от рамки.
Separate the parts from frame with cutter

3 Зачистите оставшийся срез острым ножом
Remove the remaining plastic with sharp knife

Follow strictly the assembly instruction • No need of glue for assembly • Be careful with small parts

ВАРИАНТЫ СБОРКИ МОДЕЛИ

ASSEMBLING VERSIONS

ВАРИАНТ 1
VERSION 1

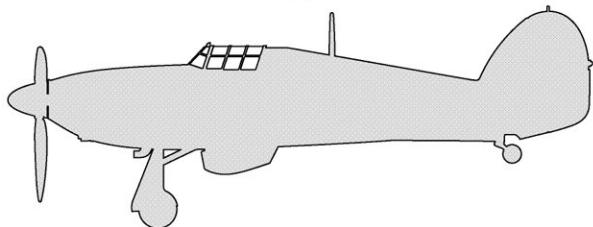

ВАРИАНТ 2
VERSION 2

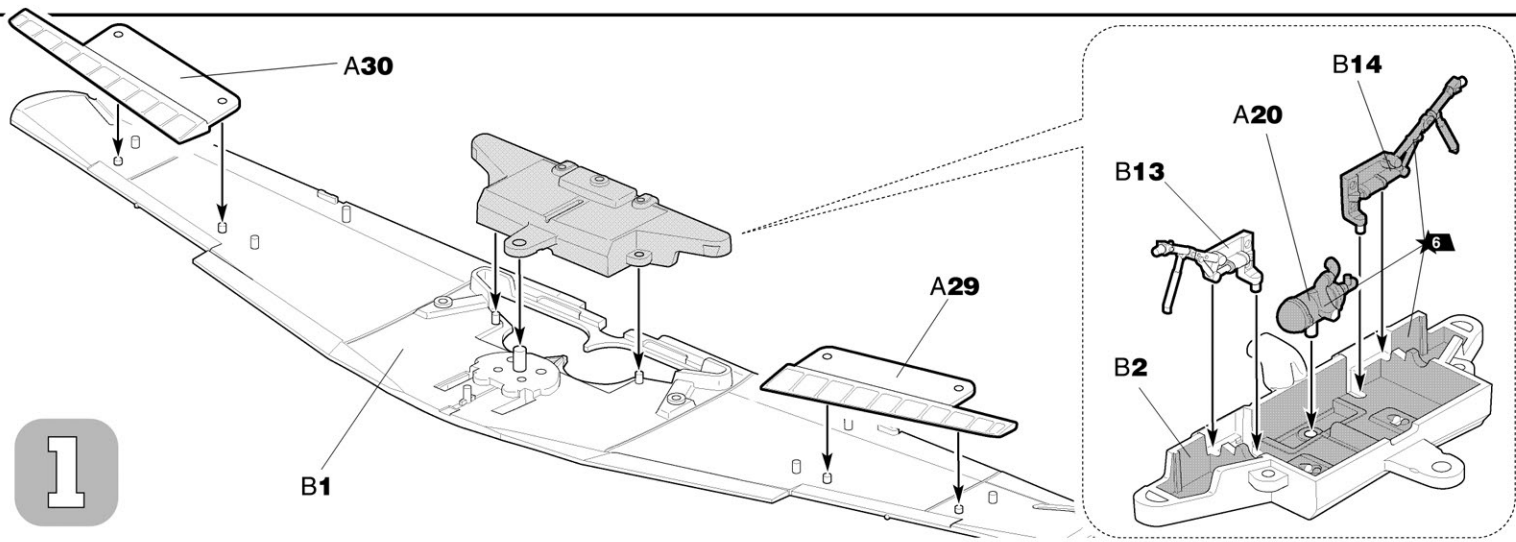
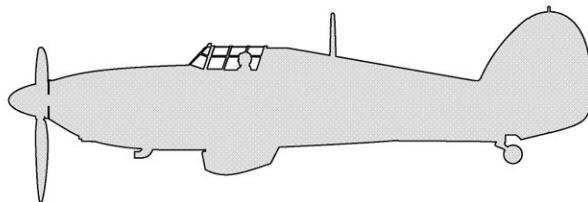

2

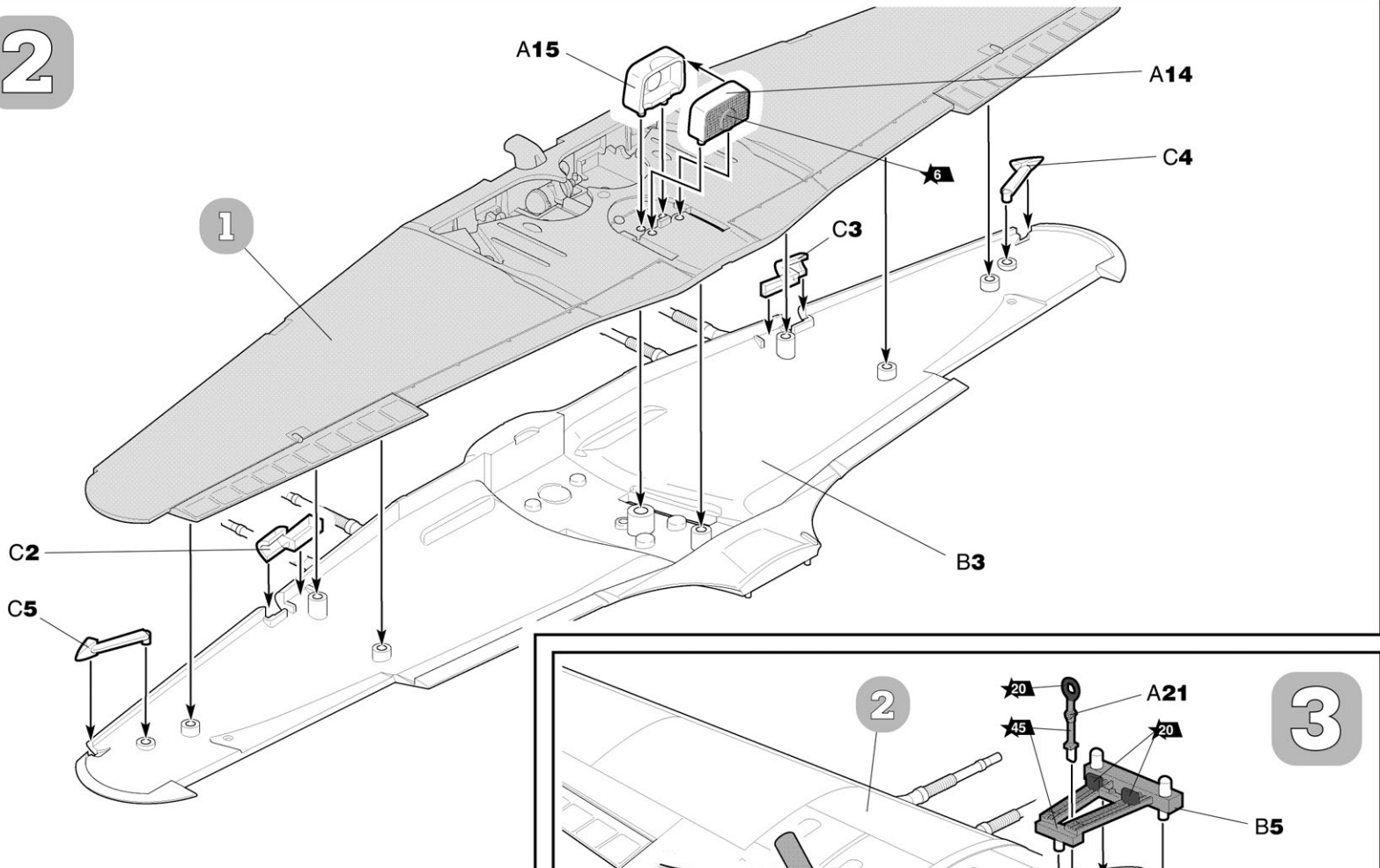

3

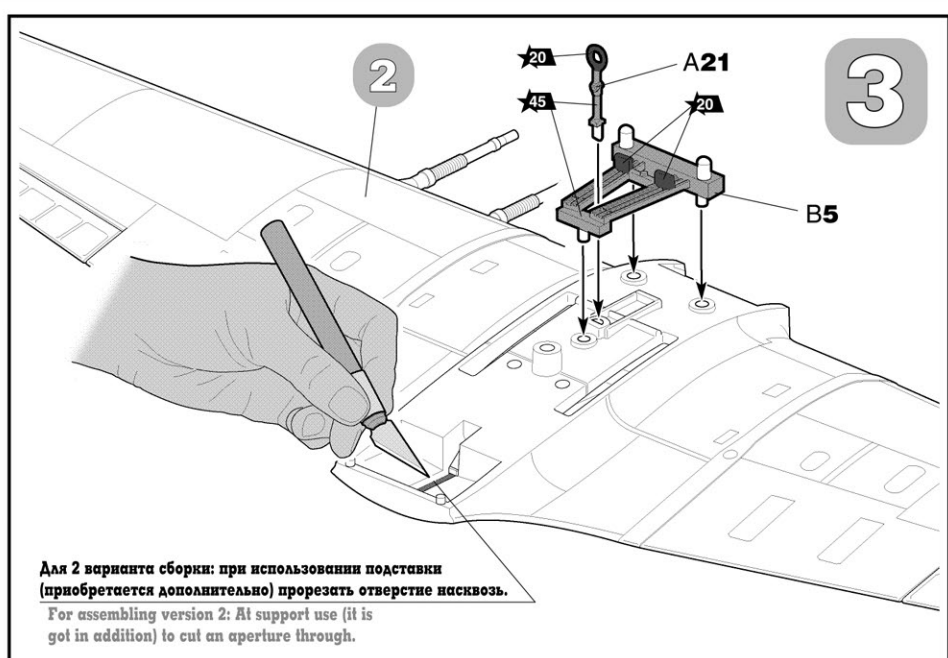

Для 2 варианта сборки: при использовании подставки (приобретается дополнительно) прорезать отверстие насквозь.
 For assembling version 2: At support use (it is got in addition) to cut an aperture through.

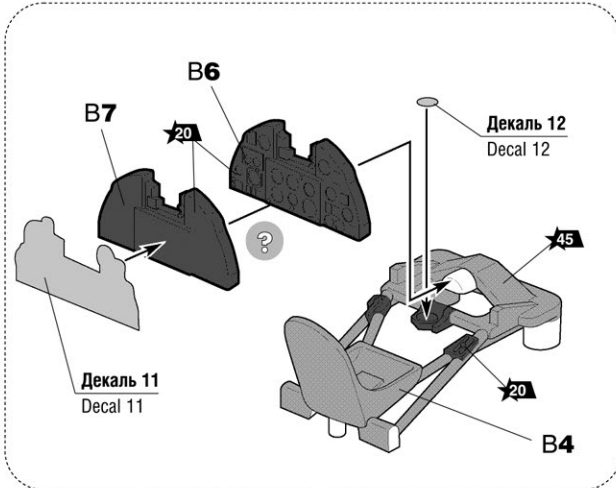

4

5

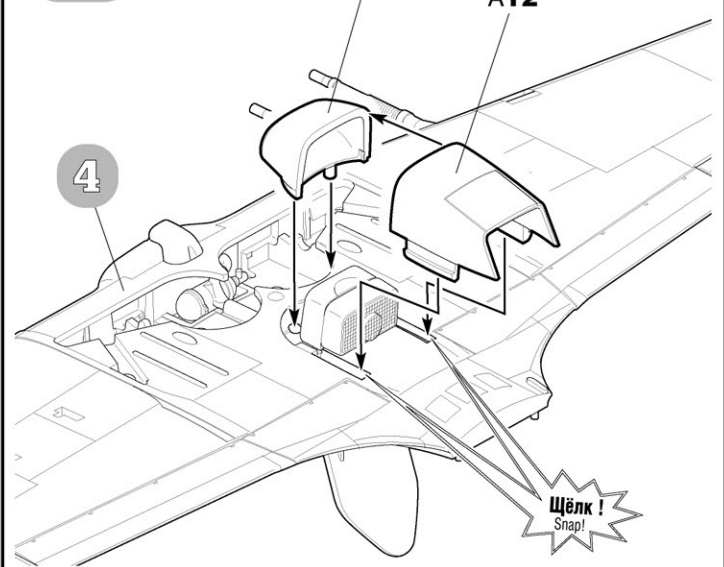
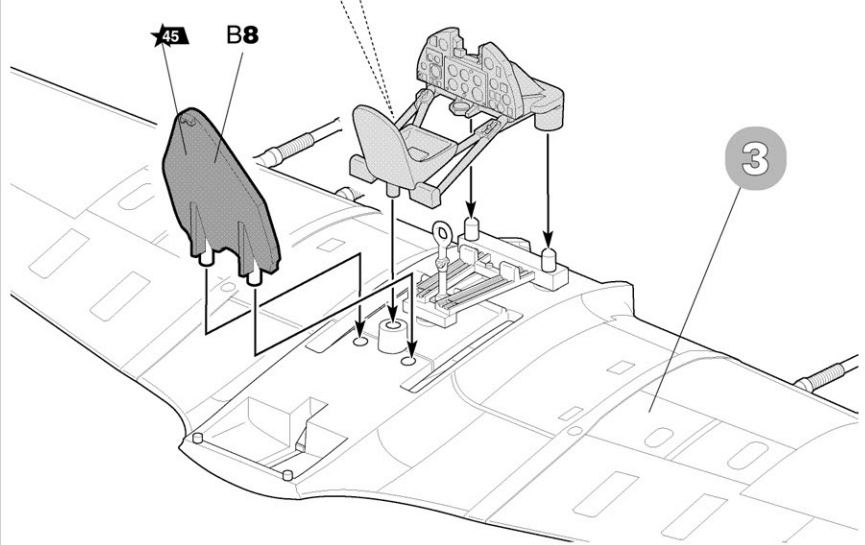

6

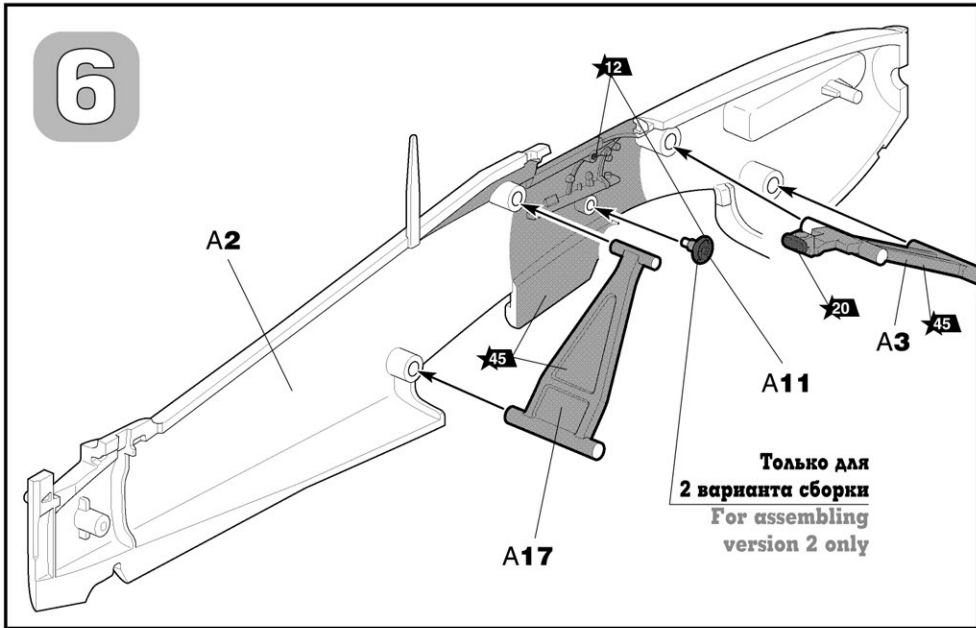

Только для
2 варианта сборки
For assembling
version 2 only

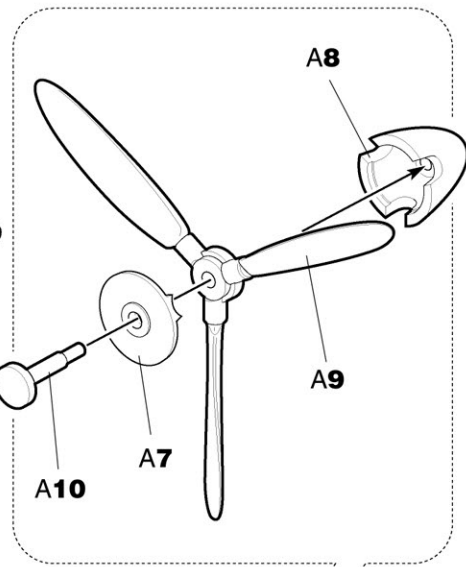

Любые модели
и красочный каталог
предприятия «ЗВЕЗДА»
вы можете приобрести по почте,
прислав заявку по адресу:

141730,
Московская область,
г. Лобня,
ул. Промышленная,
д.2,
ООО «ЗВЕЗДА»

www.zvezda.org.ru

СОХРАНИТЕ ЭТОТ КУПОН
ДЛЯ ВОЗМОЖНЫХ ОБРАЩЕНИЙ

7

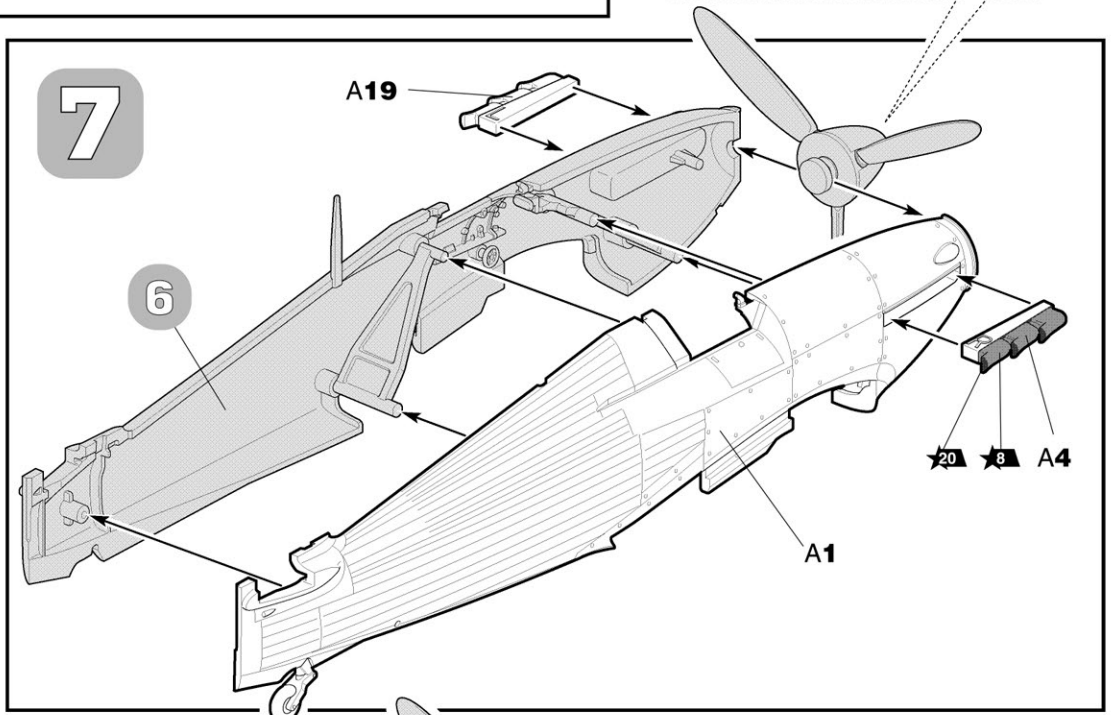

A16

C1

Щёлк!
Snap!

A6

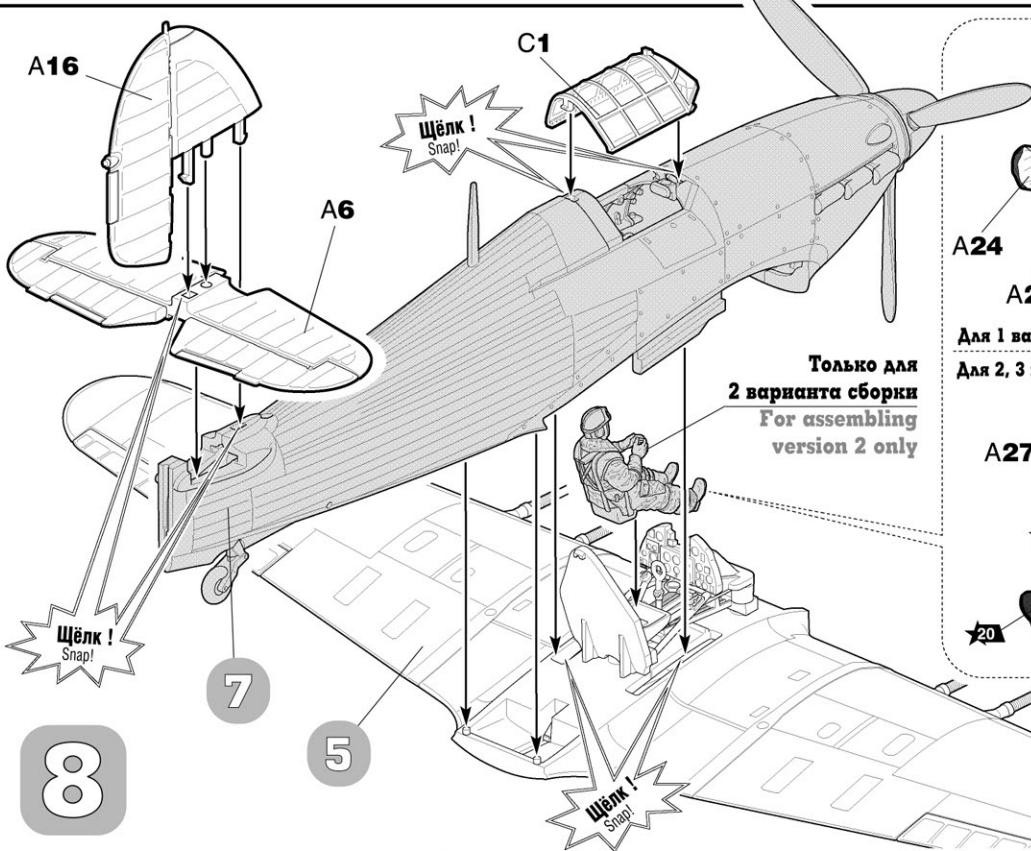

Только для
2 варианта сборки
For assembling
version 2 only

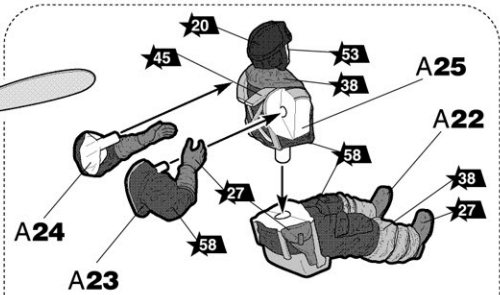

Для 1 варианта окраски For painting version 1
Для 2, 3 вариантов окраски For painting versions 2, 3

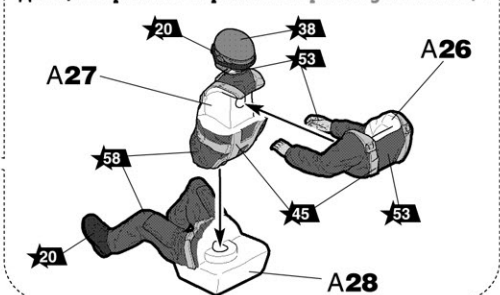

8

5

Щёлк!
Snap!

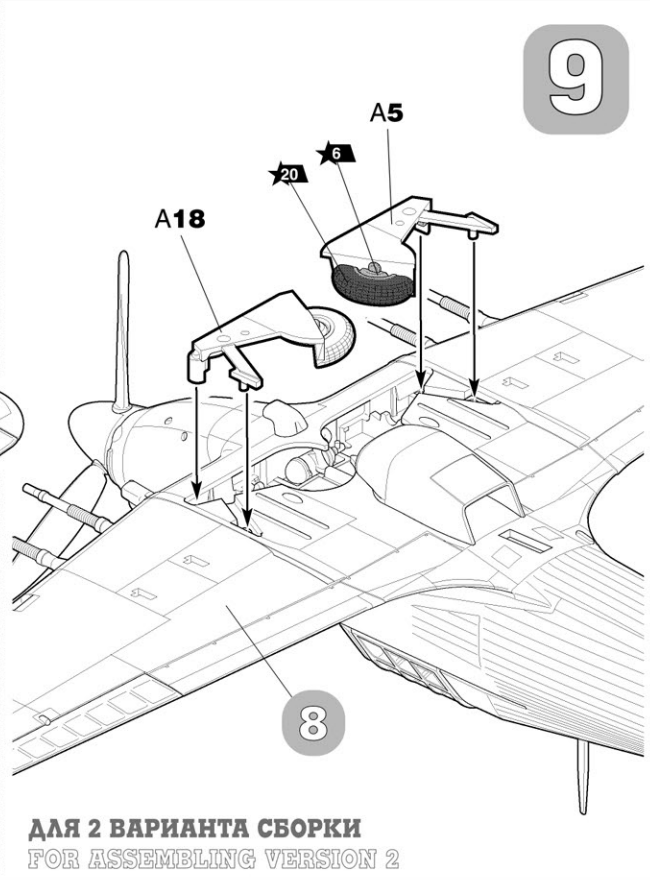
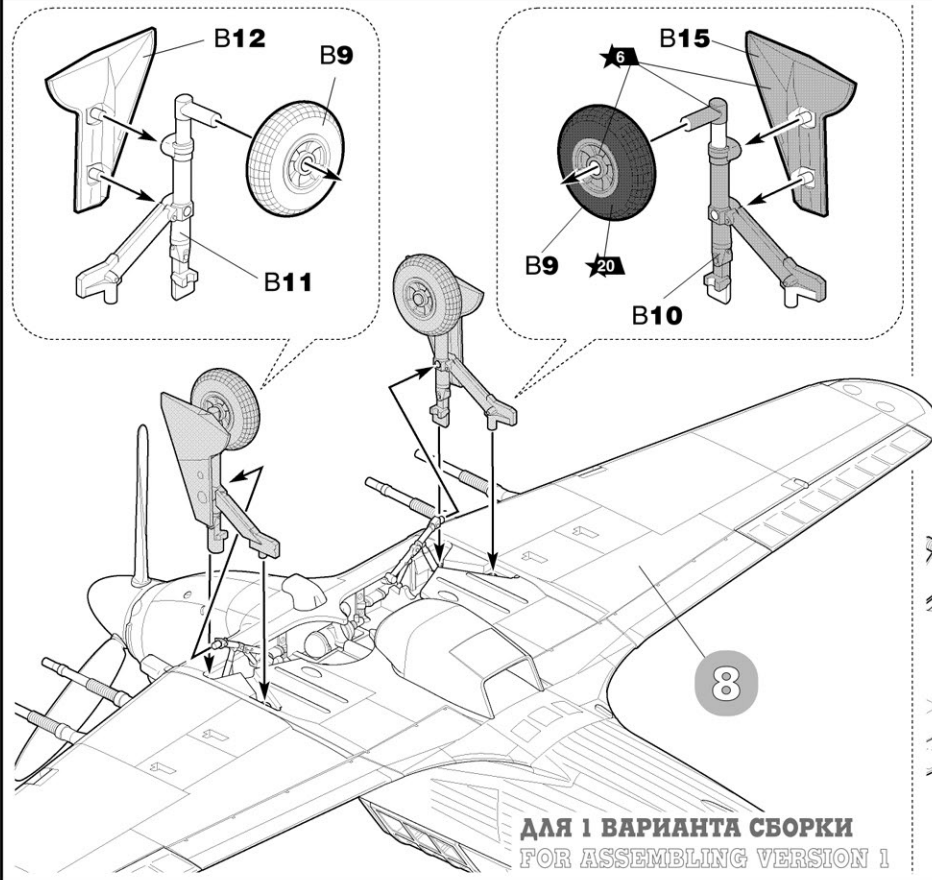

РАЗМЕЩЕНИЕ ТЕХНИЧЕСКИХ НАДПИСЕЙ

PLACING OF TECHNICAL INSCRIPTIONS

Только для 1 и 2 вариантов окраски

For painting version 1, 2 only

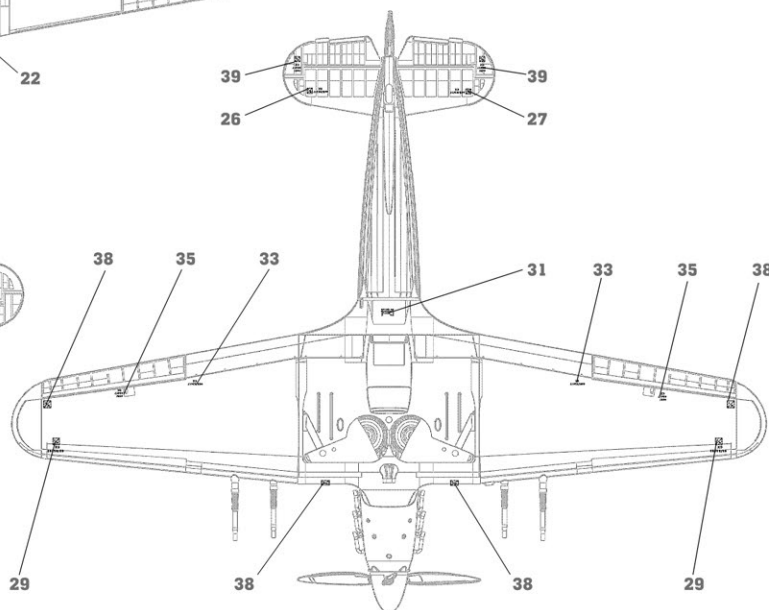
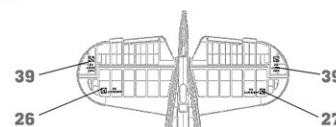
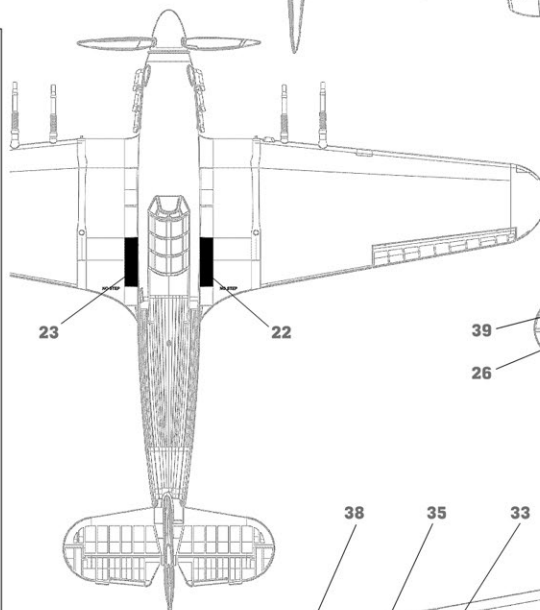
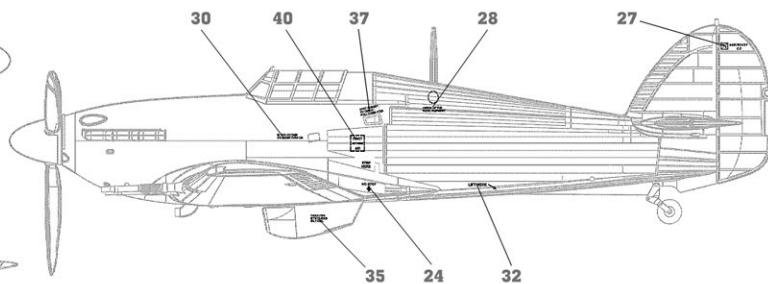
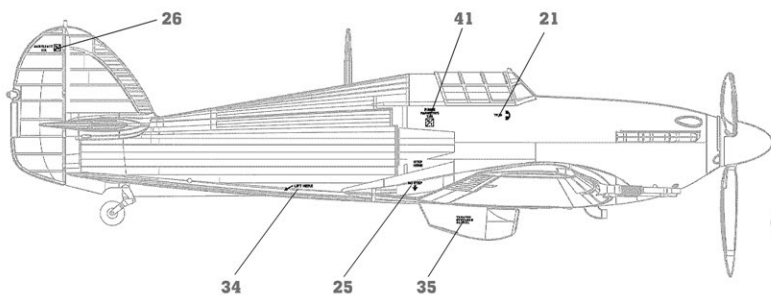

ИСПОЛЬЗОВАНИЕ СДВИЖНЫХ КАРТИНОК (ДЕКАЛЕЙ)



1 Вырежьте декаль по контуру
Cut out the decal on the contour

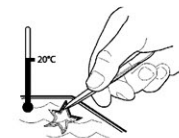

2 Опустите в теплую воду на 1/2 минуты
Put it into the warm water for 1/2 min



3 Переведите на модель, вытянув бумажную подложку
Move the decal on the model by pulling the paper basis out



4 Промокните сухой салфеткой
Absorb the decal with the dry tissue

DIRECTIONS FOR APPLYING THE DECALS