

Любые модели и красочный каталог предприятия «ЗВЕЗДА» вы можете приобрести по почте, прислав заявку по адресу:
141730, Московская область, г. Лобня, ул. Промышленная, д.2, ООО «ЗВЕЗДА»
www.zvezda.org.ru
СОХРАНИТЕ ЭТОТ КЛЮЧ ДЛЯ ВОЗМОЖНЫХ ОБРАЩЕНИЙ

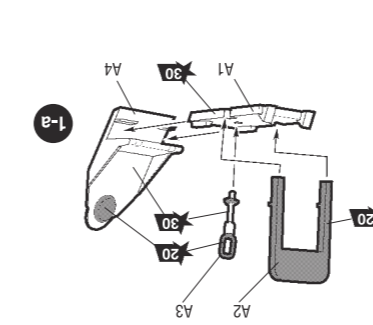

Установить деталь на указанное место без клея
To establish a detail on the specified place without glue

Приклеить деталь на указанное место
To glue a detail on the specified place

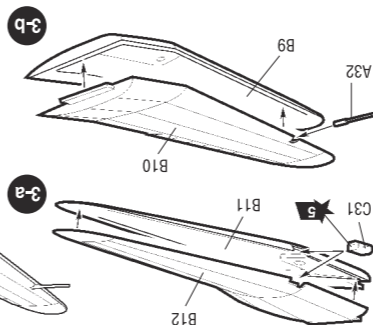
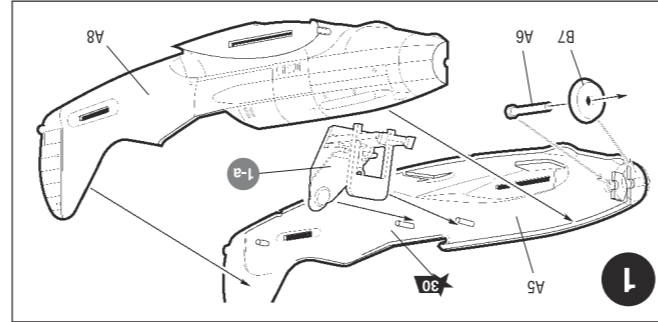
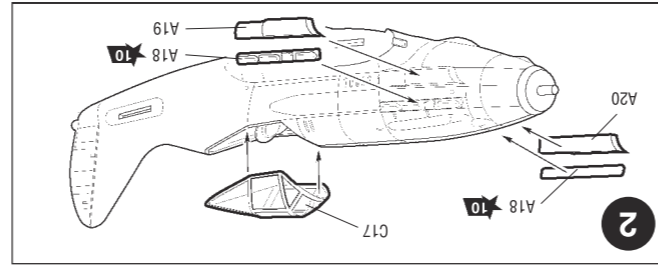
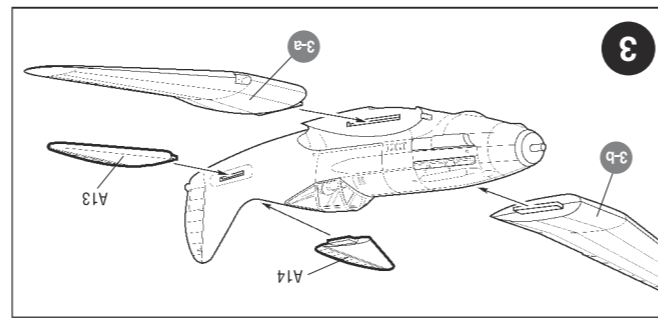
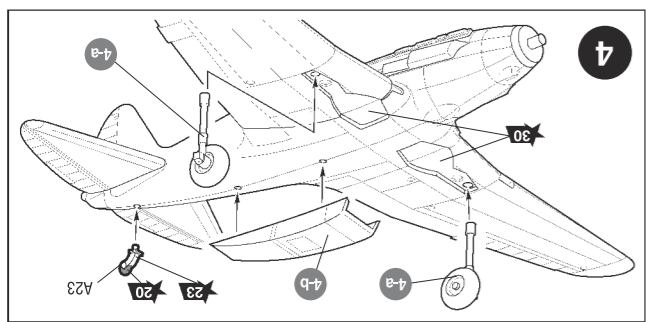
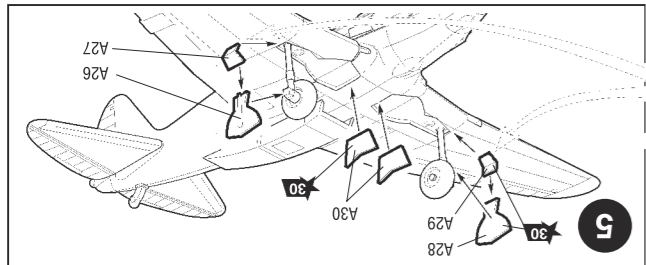
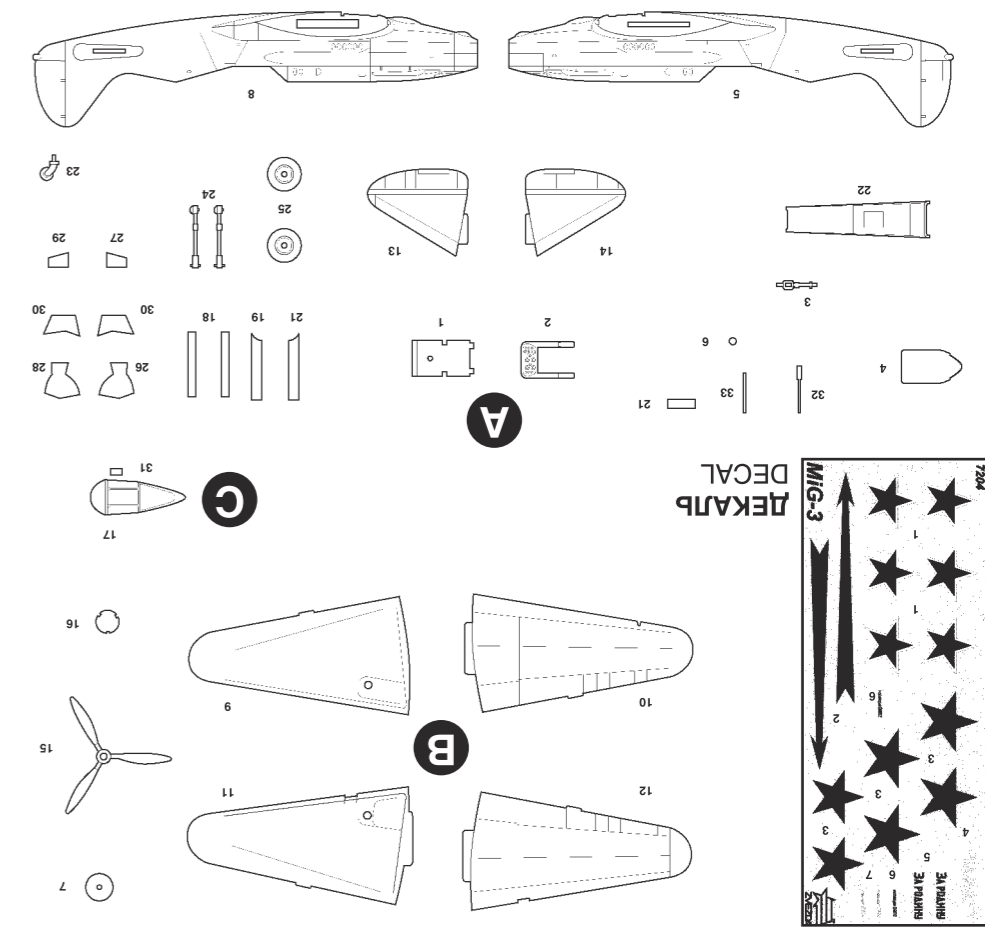

Зимний камуфляж. 120 ИАП, Подмоскowie. Зима 1941-42 гг.
Winter Paint. 120 Fighter sqd., Moscow area, Winter 1941-42.

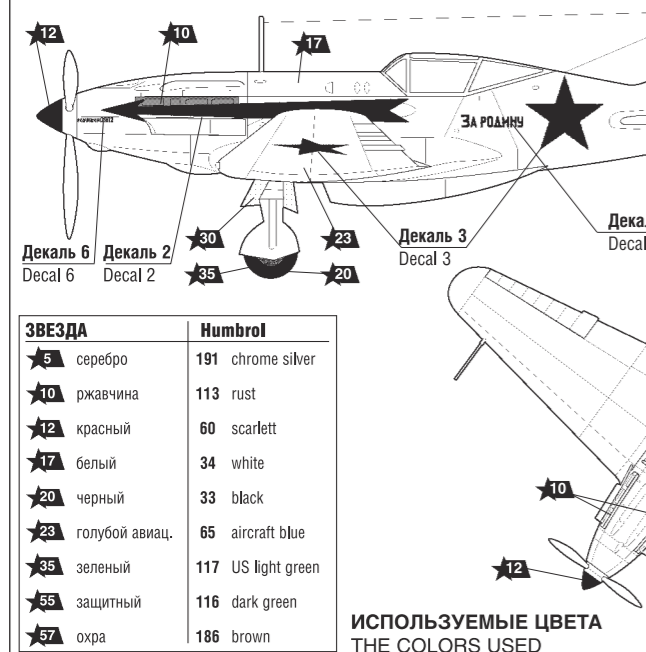

ЗВЕЗДА	Humbrol
5	191 chrome silver
10	113 rust
12	60 scarlett
17	34 white
20	33 black
23	65 aircraft blue
35	117 US light green
55	116 dark green
57	186 brown

СОВЕТСКИЙ ИСТРЕБИТЕЛЬ МиГ-3
На фронтах Второй Мировой войны МиГ-3 применялся как истребитель, фоторазведчик, однако наилучшее применение самолет нашел как высотный ночной истребитель-перехватчик в системе противовоздушной обороны.

Летний камуфляж. Ленинградский фронт. 1942 г.
Summer Paint. Leningrad front 1942.

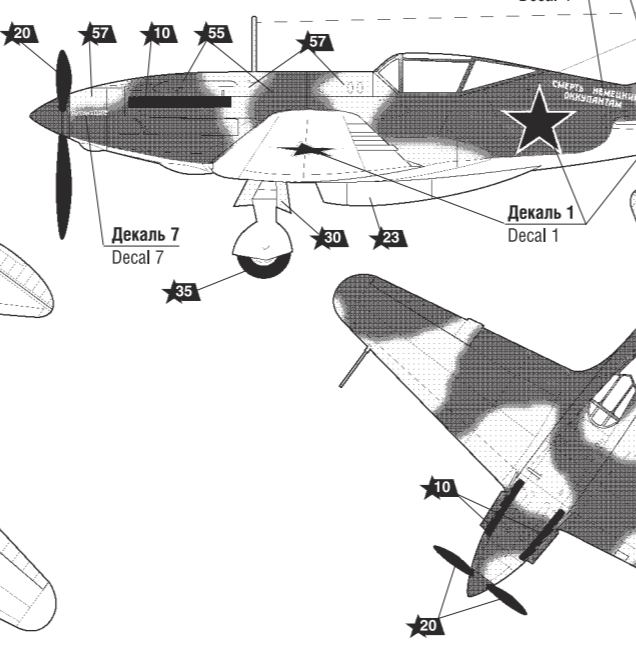

СОВЕТСКИЙ ИСТРЕБИТЕЛЬ МиГ-3
In the fronts of the World War II it was used as a fighter, photo air scout, but the best usage of this aircraft was its most efficient use as a high altitude night interceptor in the anti-aircraft defence system.

ИСПОЛЬЗОВАНИЕ СДВИЖНЫХ КАРТИНОК (ДЕКАЛЕЙ).
DIRECTIONS FOR APPLYING THE DECALS

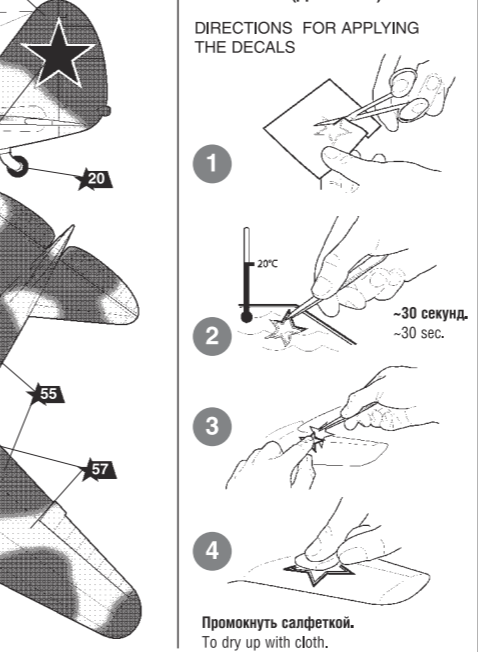

СОВЕТСКИЙ ИСТРЕБИТЕЛЬ МиГ-3
An den Fronten des Zweiten Weltkrieges wurde die MIG-3 als Jagd- und Fotoaufklärungsflugzeug eingesetzt. Aber die beste Verwendung hat das Flugzeug als nächtlicher Abfangjäger im Höhenflug zur Luftabwehr gefunden.

СОВЕТСКИЙ ИСТРЕБИТЕЛЬ МиГ-3



СДЕЛАНО В РОССИИ / MADE IN RUSSIA

ВНИМАНИЕ! Сборку и окраску модели следует проводить в хорошо проветриваемом помещении вдали от источников огня. Детали следует отделять от литников ножом или другим режущим инструментом (соблюдая осторожность при работе с острыми предметами).

ВНИМАНИЕ! Места среза деталей зачистите ножом или наждачной бумагой. Сборку модели производите согласно схеме. Для удобства каждая деталь на сборочной схеме обозначена номером соответствующим номеру на литниковой рамке.

ВНИМАНИЕ! Модель рекомендуется окрашивать специальными красками для пластиковых моделей, выпускаемыми предприятием «ЗВЕЗДА». Приступая к сборке модели, заранее ознакомьтесь со схемой окраски.

ВНИМАНИЕ! Для сборки модели рекомендуется использовать клей, выпускаемый предприятием «ЗВЕЗДА». Краски и клей в комплект не входят. Используйте минимальное количество клея. Избегайте его попадания на окрашенные поверхности модели.

ATTENTION - Useful advice! Study the instructions carefully prior to assembly. Remove parts from frame with a sharp knife or a pair of scissors and trim away excess plastic. Do not pull off parts. Assemble the parts in numerical sequence. Use plastic cement ONLY and use cement sparingly to avoid damaging the model. Paint small parts before detaching them from frame. Remove paint where parts are to be cemented.

ACHTUNG - Ein nützlicher Rat! Vor der Montage die Zeichnung aufmerksam studieren. Die einzelnen Montageteile mit einem Messer oder einer Schere vom Spritzling sorgfältig entfernen. Eventuelle Grate werden mit einer Klinge oder feinem Schmirgelpapier beseitigt. Keinesfalls die Montageteile mit den Händen entfernen. Bei der Montage der Tafelnummerierung folgen. Die Nummer der schon montierten Teile auf dem Spritzling ankreuzen. Bitte nur Plastikklebstoff verwenden.

ATTENZIONE - Consigli utili! Prima di iniziare il montaggio, studiare attentamente il disegno. Staccare con molta cura i pezzi dalle stampate, usando un taglia-balsa oppure un paio di forbici e togliere con una piccola lima o con carta vetro fine eventuali sbavature. Mai staccare i pezzi con le mani. Montarli seguendo l'ordine della numerazione delle tavole. Eliminare dalla stampata il numero del pezzo appena montato, facendogli sopra una croce.

ATENCION - Consejos útiles! Estudiar las instrucciones cuidadosamente antes de comenzar el montaje. Separar las piezas de las bandejas con un cuchillo afilado o un par de tijeras, y retirar el exceso de plástico o rebaba. No arrancar las piezas. Montar las piezas en orden numérico. Utilizar SOLAMENTE pegamento para plástico y en poca cantidad para evitar que se dane el modelo. Pintar las piezas pequeñas antes de separarlas de la bandeja. Retirar la pintura de los lugares por donde se deban pegar las piezas.

ATTENTION - Conseils utiles! Avant de commencer le montage, étudier attentivement le dessin. Détacher avec beaucoup de soin les morceaux des moules en usant un massicot ou bien un pair de ciseaux et couper avec une petite lame ou avec de papier de verre fin ébarbages éventuels. Jamais détacher les morceaux avec les mains. Monter les en suivant l'ordre de la numération des tables. Éliminer de la moule le numéro de la pièce qui vient d'être montée, en le bifant avec une croix. Employer seulement de la colle pour polystyrol.



МАСШТАБ SCALE 1:72