



# MEDIEVAL SHIP HANSA KOGGE

## СРЕДНЕВЕКОВЫЙ КОРАБЛЬ ГАНЗЕЙСКИЙ КОГГ

№ 9018

**СДЕЛАНО В РОССИИ**  
**МАСШТАБ 1:72**

*B. ENGLISH 2023*  
**MADE IN RUSSIA**  
**SCALE 1:72**

Ганзейский Когг был важным типом грузового корабля, который появился в Северном море и Балтике в начале 12-го века. Он был главным транспортным судном Ганзейского союза и ходил по Атлантике и Средиземному морю. Эти корабли имели носовую и кормовую надстройки для защиты от пиратов.

The Hansa Kogge was an important type of cargo ship which appeared in the North Sea and Baltic at the start of the 12th century. It was the main transport vessel of the Hanseatic alliance and sailed in the Atlantic and as far as the Mediterranean Sea. These cogs had fore and stern castles for the defense against pirates.





## РУКОВОДСТВО ПО СБОРКЕ

Перед тем как приступить к сборке модели проверьте комплектацию набора и целостность отливок и тщательно изучите инструкцию по сборке. В случае последующей окраски модели рекомендуется обезжирить отливки, например, мыльным раствором.

Детали отделять от литников ножом или другим режущим инструментом (соблюдая осторожность при работе с острыми предметами). Зачистить облой и места среза, например, при помощи мелкой наждачной бумаги.

Сборку модели производить согласно схеме сборки. Для удобства сборки каждая деталь на сборочной схеме обозначена номером, например **A1**. Детали не указанные в инструкции при сборке не применяются. При работе с мелкими деталями лучше использовать пинцет.

Детали склеивать клеем выпускаемым предприятием "ЗВЕЗДА". Клей продается отдельно от набора. Используйте минимальное количество клея, чтобы не испортить модель. Не наносите клей на окрашенную поверхность. Склеенные детали оставлять до полного высыхания.

**Модель рекомендуется окрашивать специальными красками для пластиковых моделей выпускаемыми предприятием "ЗВЕЗДА"**. Краски в комплект не входят. Цвет краски на сборочной схеме обозначен цифрой, например **★12**. Схема окраски и номера красок даны на шестнадцатой странице инструкции. При работе необходимо иметь кусок мягкой ткани (фланель, хлопок и т.д.) для очистки кисти при переходе с одного цвета краски на другой. Клей с кисточки удалять также тканью.

Все работы производить в проветриваемом помещении вдали от источников огня.

## ASSEMBLING MANUAL

Before proceeding to assemble the model, please check completing units of the set, casting integrity and make a study of assembling instruction.

In case of subsequent paint coating of the model it is recommended to degrease castings for example with soap solution. Release parts from sprues with a knife or another cutter (exercising caution while using sharp objects). Remove flash and trim cut edges for example with a fine sandpaper.

Model assembly is to be done according to the assembling diagram. To make assembling easier, each part in the assembly drawing is designated by a number (for example A1). Parts, which are not given in the instruction, are not used in the assembly. While working with small parts it is better to use tweezers.

Fasten parts by special glue for plastic models. The glue is not included in the set. Use a minimum of the glue so as not to damage the model. Please don't apply the glue to the colored surface. Let glued parts obtain full cure.

We recommend coloring the model with special paints for plastic models.

The paints are not included in the set. It is necessary to use a piece of soft cloth (flannel, cotton etc.) to clean brushes while changing from one paint color to another. Glue should also be removed with cloth.

Carry out all the operations in the ventilated room and far from the fire source.

### ATTENZIONE - Consigli utili !

Prima di iniziare il montaggio, studiare attentamente il disegno. Staccare con molta cura i pezzi dalle stampate, usando un taglia-balsa oppure un paio di forbici e togliere con una piccola lima o con carta vetro fine eventuali sbavature. Mai staccare i pezzi con le mani. Montarli seguendo l'ordine della numerazione delle tavole. Eliminare dalla stampata il numero del pezzo appena montato, facendogli sopra una croce.

### ACHTUNG-Ein nützlicher Rat!

Vor der Montage die Zeichnung aufmerksam studieren. Die einzelnen Montageteile mit einem Messer oder einer Schere vom Spritzling sorgfältig entfernen. Eventuelle Grate werden mit einer Klinge oder feinem Schmirgelpapier beseitigt. Keinesfalls die Montageteile mit den Händen entfernen. Bei der Montage der Tafelnumerierung folgen. Die Nummer der schon montierten Teile auf dem Spritzling ankreuzen. Bitte nur Plastikklebstoff verwenden.

### ATENCION - Consejos útiles!

Estudiar las instrucciones cuidadosamente antes de comenzar el montaje. Separar las piezas de las bandejas con un cuchillo afilado o un par de tijeras, y retirar el exceso de plástico o rebaba. No arrancar las piezas. Montar las piezas en orden numérico. Utilizar SOLAMENTE pegamento para plástico y en poca cantidad para evitar que se dane el modelo. Pintar las piezas pequeñas antes de separarlas de la bandeja. Retirar la pintura de los lugares por donde se deban pegar las piezas.

### ATTENTION - Conseils utiles !

Avant de commencer le montage, étudier attentivement le dessin. Détacher avec beaucoup de soin les morceaux des moules en usant un massicot ou bien un pair de ciseaux et couper avec une petite lame ou avec de papier de verre fin ébarbages éventuels. Jamais détacher les morceaux avec les mains. Monter les en suivant l'ordre de la numération des tables. Eliminer de la moule le numéro de la pièce qui vient d'être montée, en le biffant avec une croix. Employer seulement de la colle pour polystirol.

Все модели и цветной каталог предприятия "ЗВЕЗДА" вы можете приобрести по почте, прислав заявку по адресу :

141730, Московская область, г. Лобня,  
ул. Промышленная, 2, ОАО "ЗВЕЗДА".

Please contact your local distributor for buying any of the models and the color catalogue of company "Zvezda" by post. Contact our official representative regarding a local distributor address:

Hobby Pro Marketing GmbH, Am Leonhardbach 7,  
A-8010 Graz, Austria

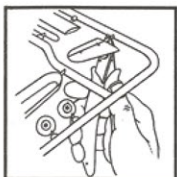

кат. #1101  
Кусачки бокорезы  
Cat. #1101  
Side-cutting pliers

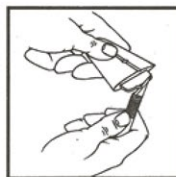

кат. #1103  
Нож цанговый  
Cat. #1103  
Collet knife



кат. #1105  
Пинцет прямой  
Cat. #1105  
Straight tweezers



# СБОРКА ASSEMBLING

1

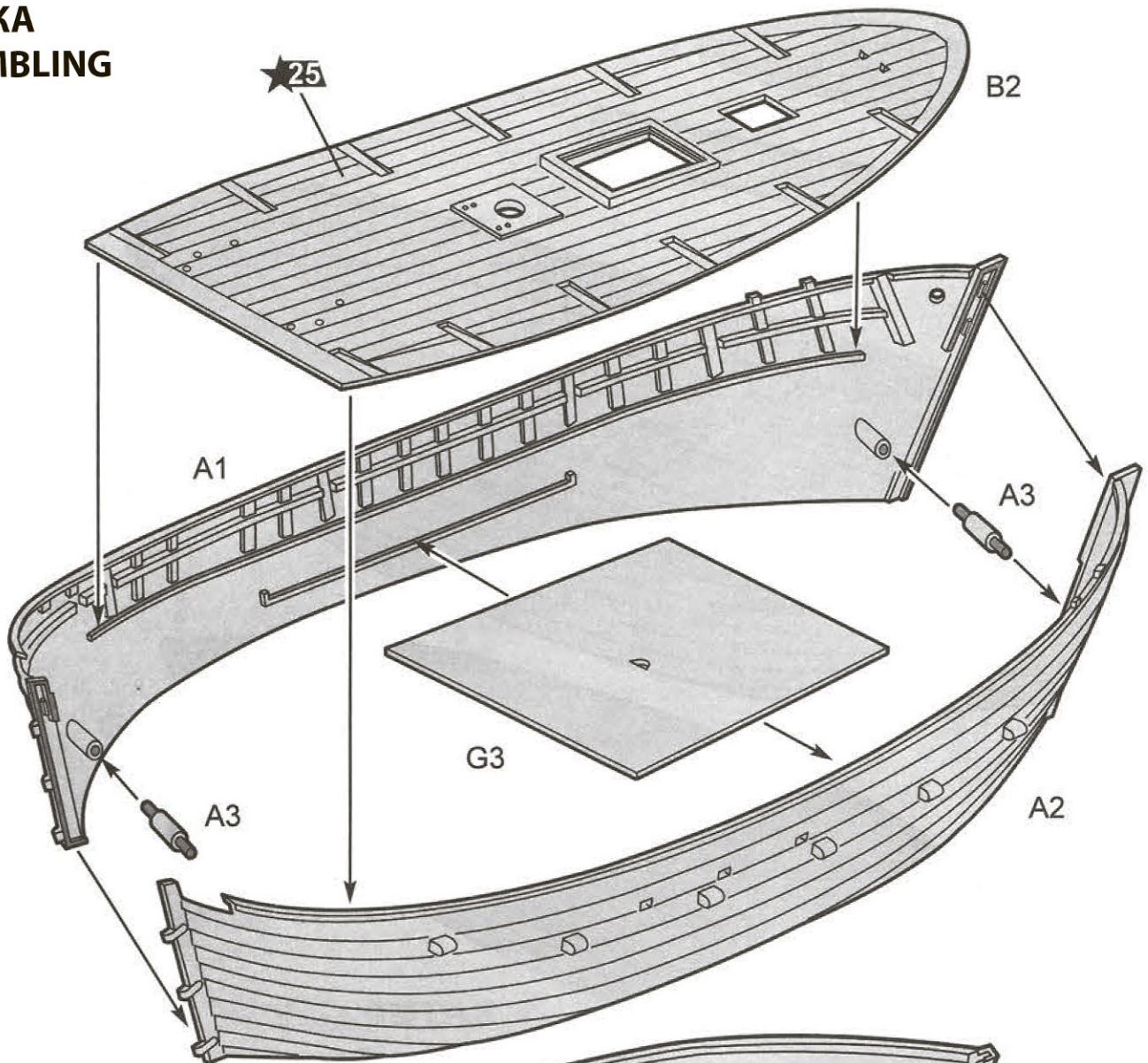

2

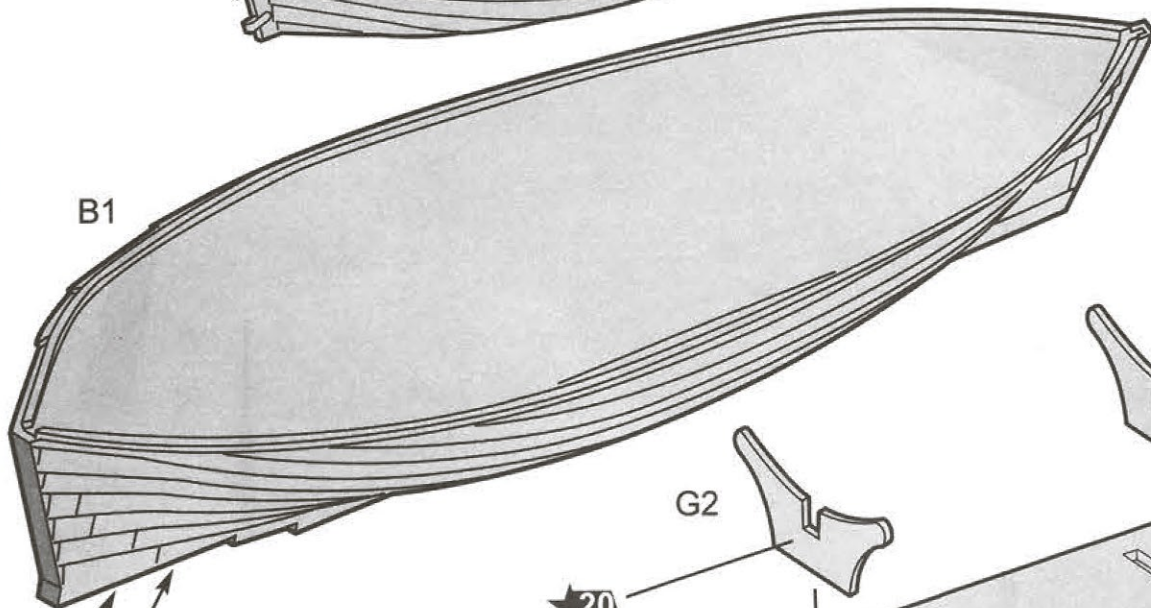

3

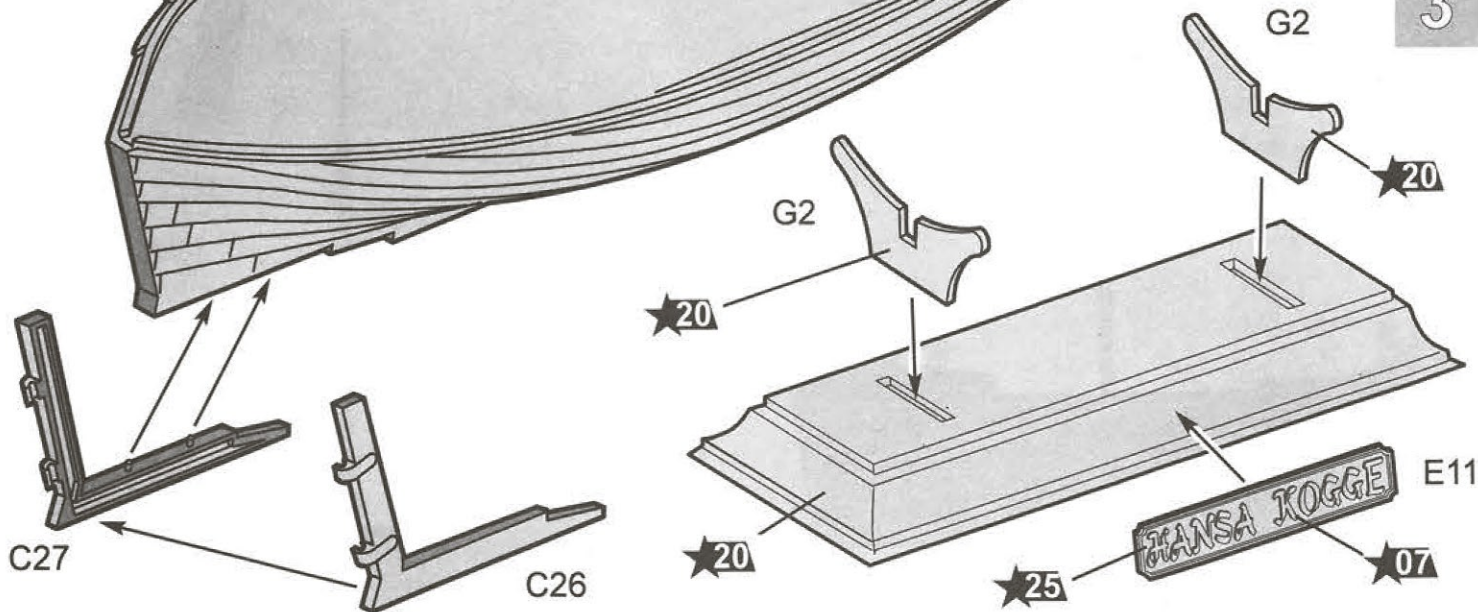



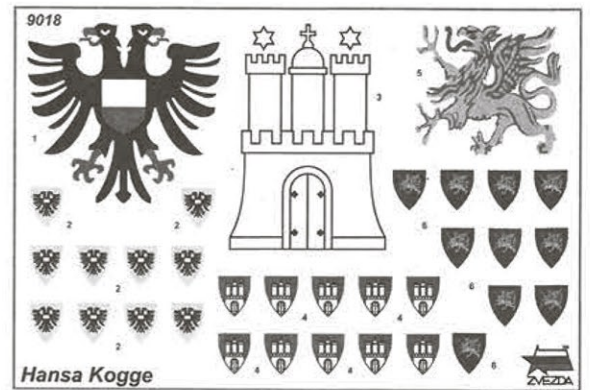
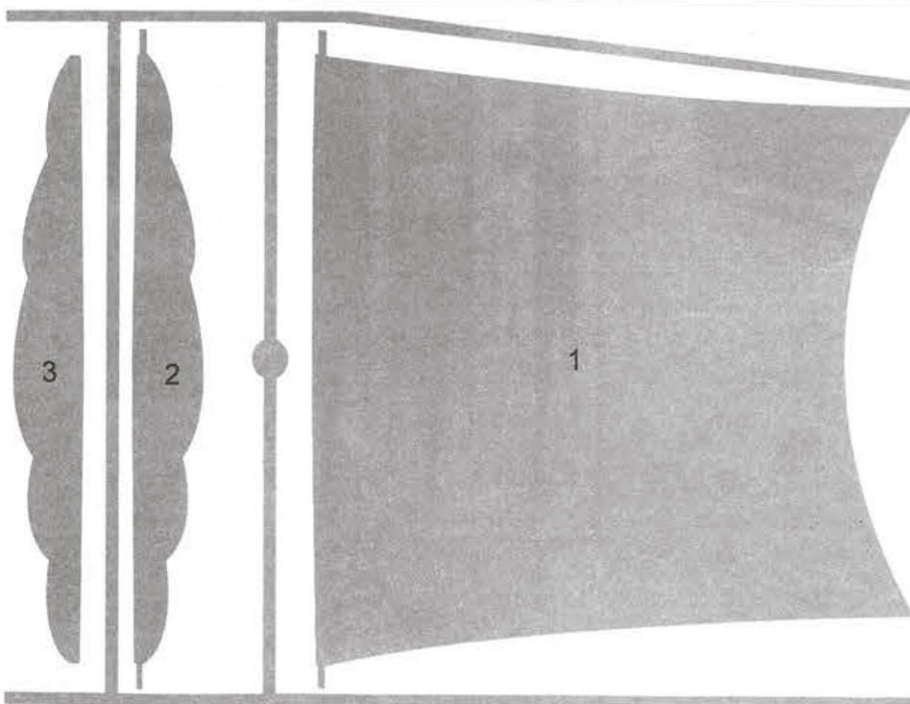
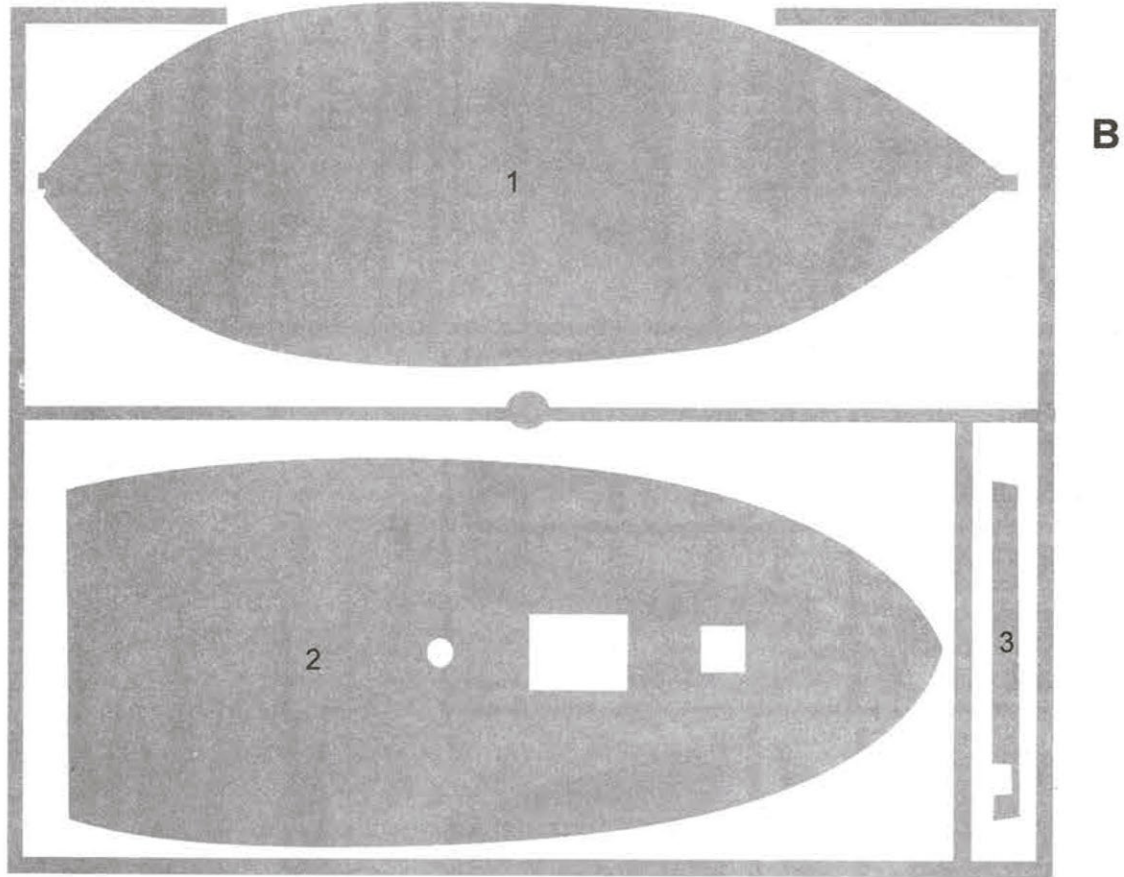
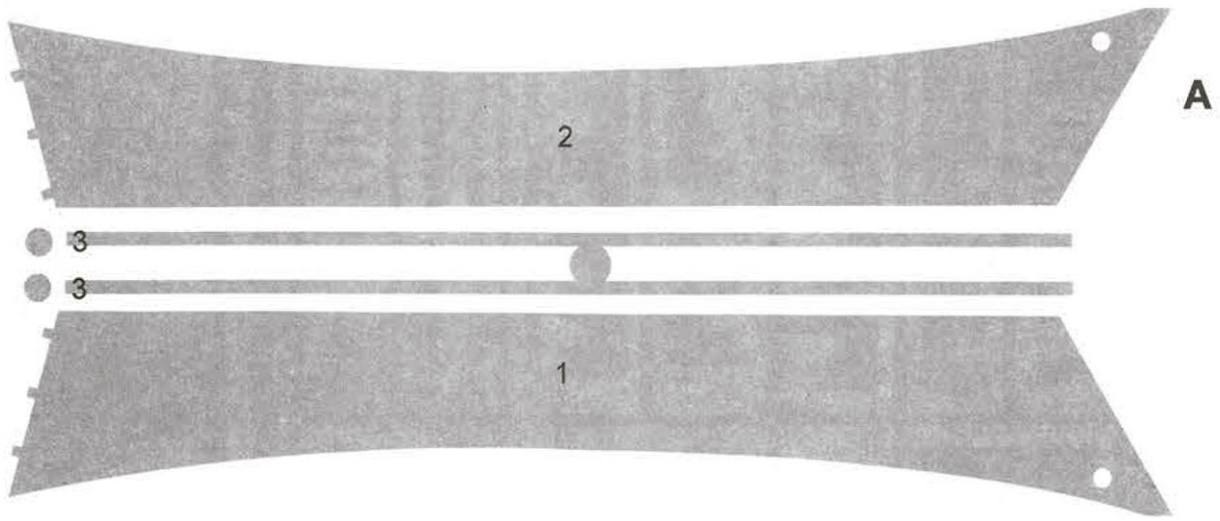

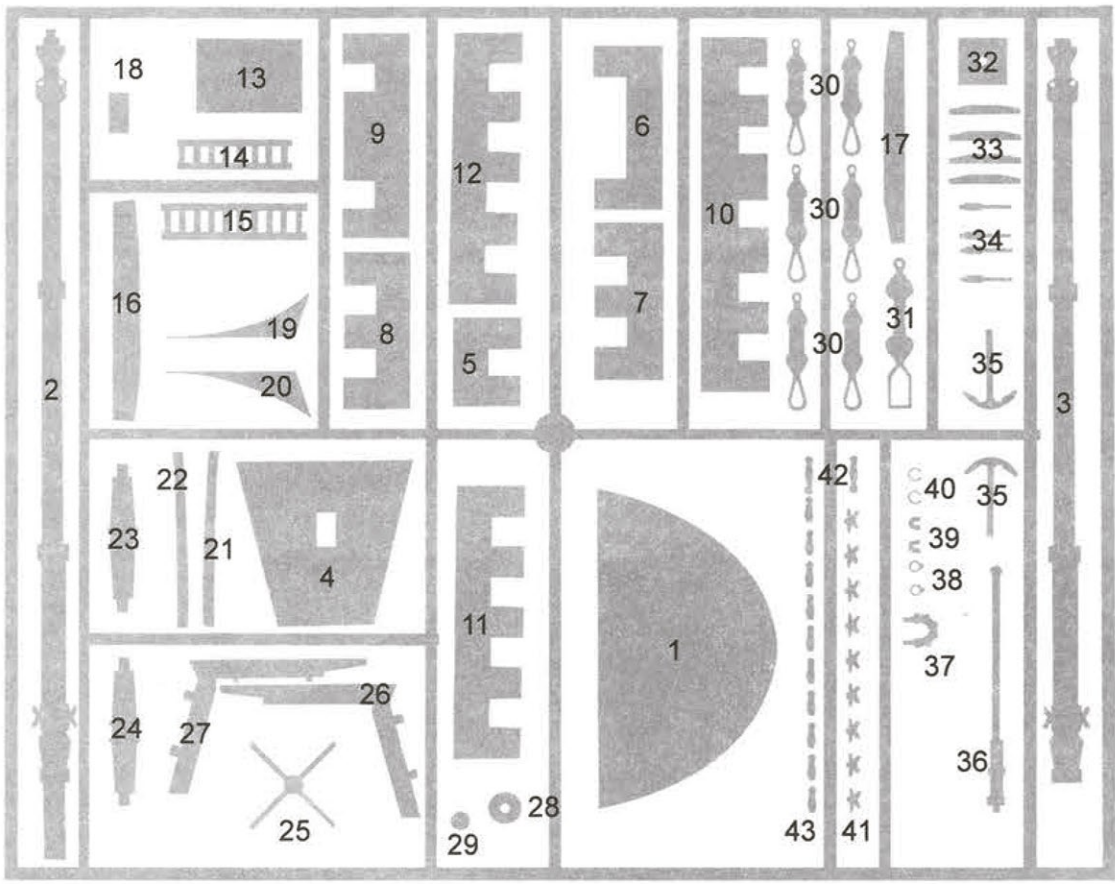

C

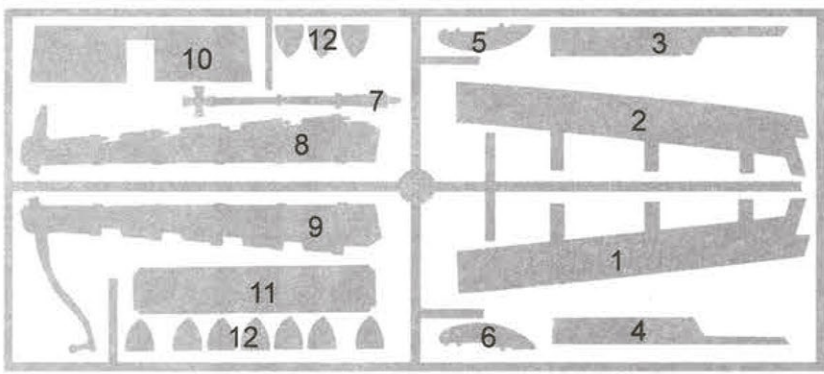

E

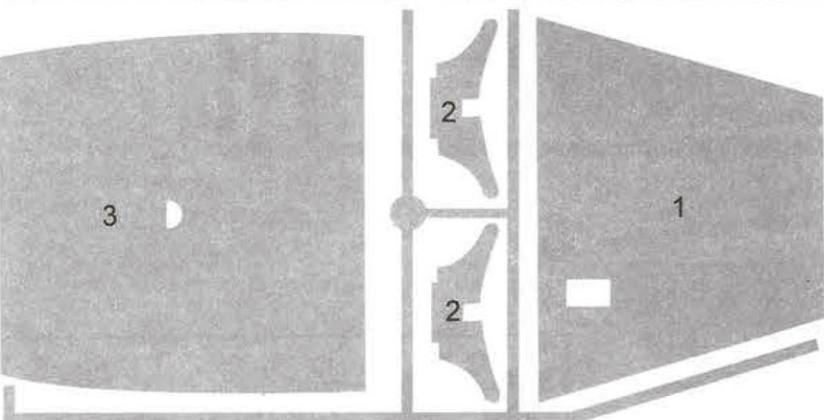

F

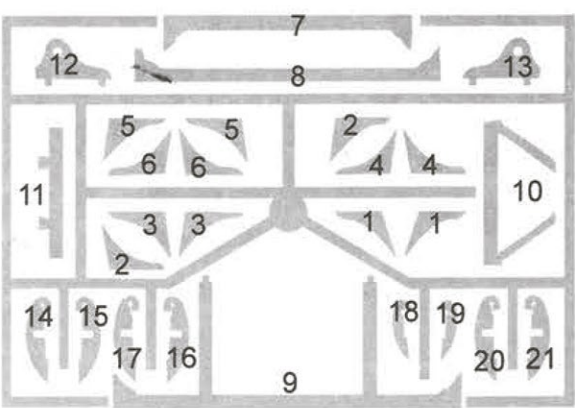

G

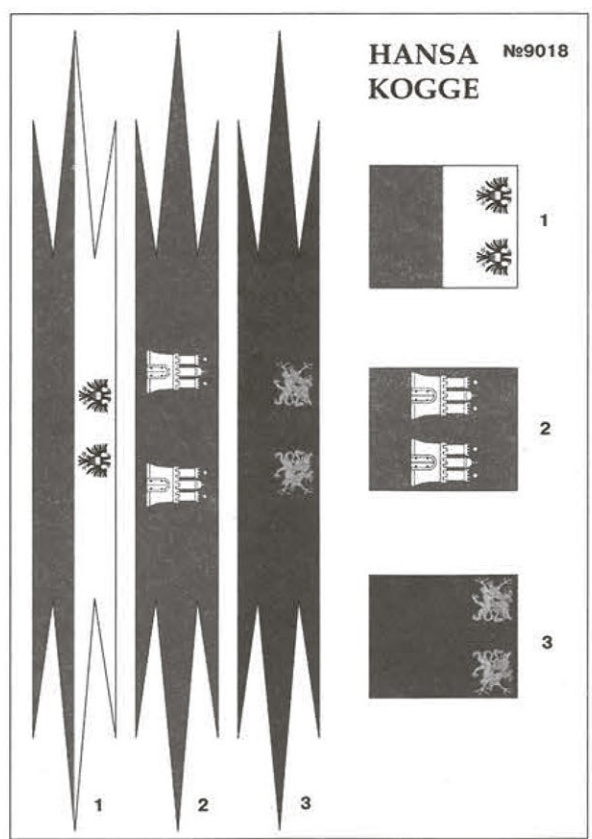



4

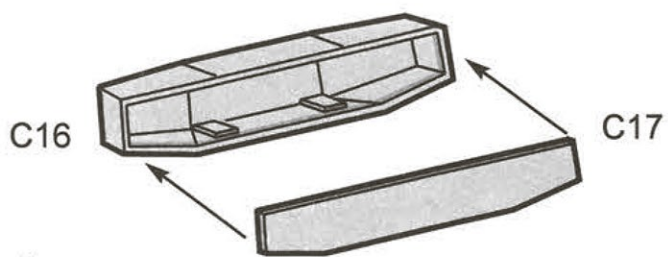

Сборку 4 не приклеивать  
 Assembly 4 don't glue

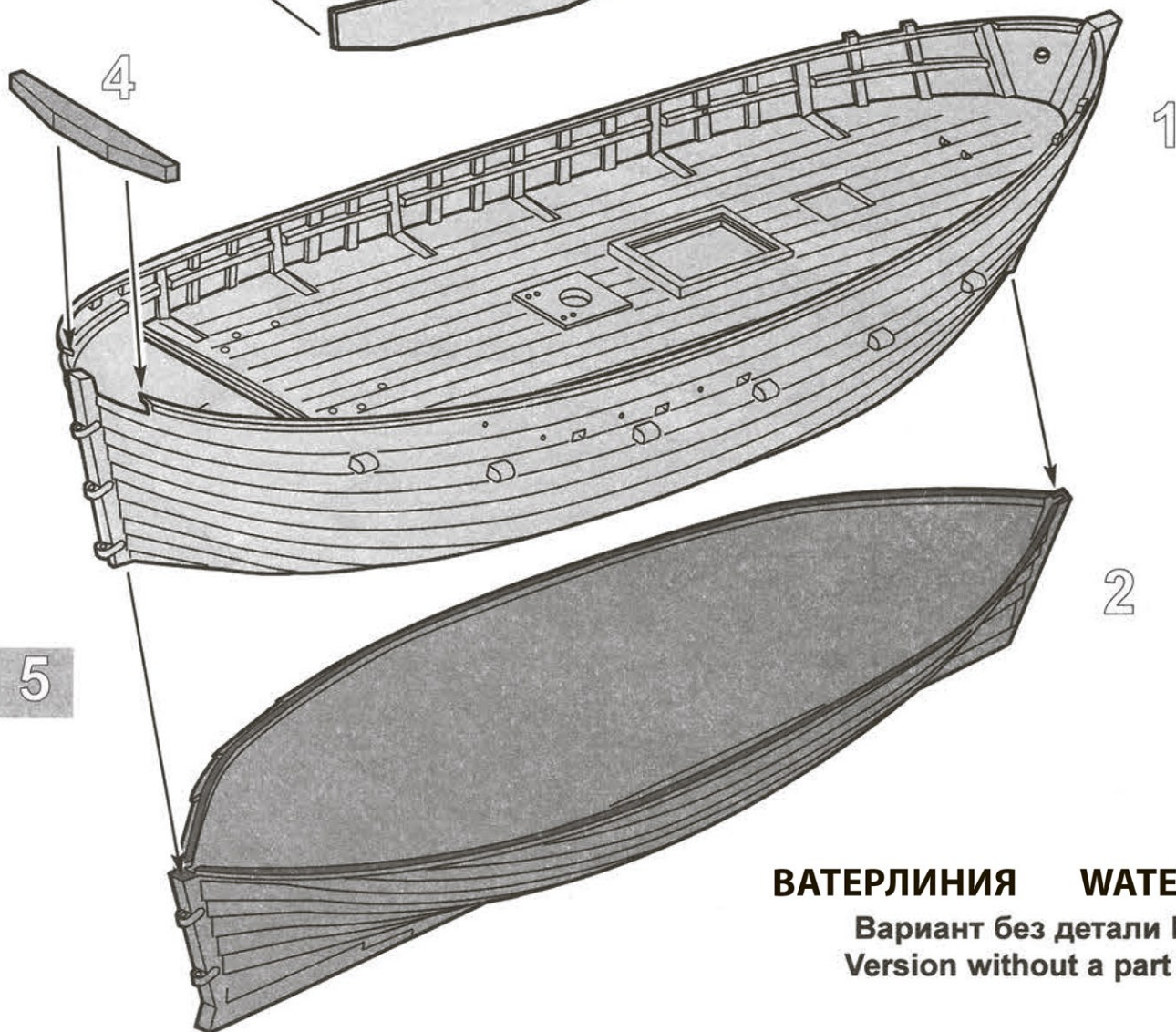

**ВАТЕРЛИНИЯ WATERLINE**

Вариант без детали B1  
 Version without a part B1

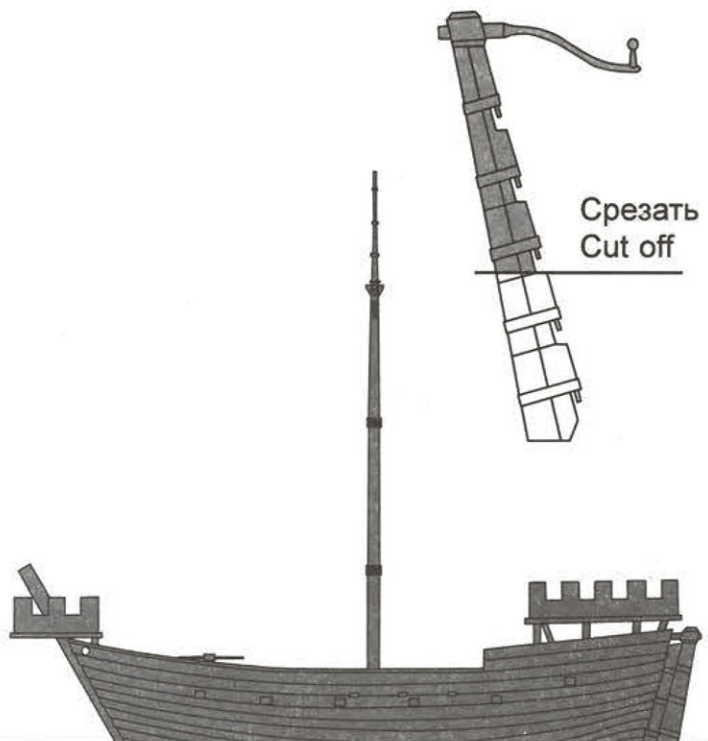
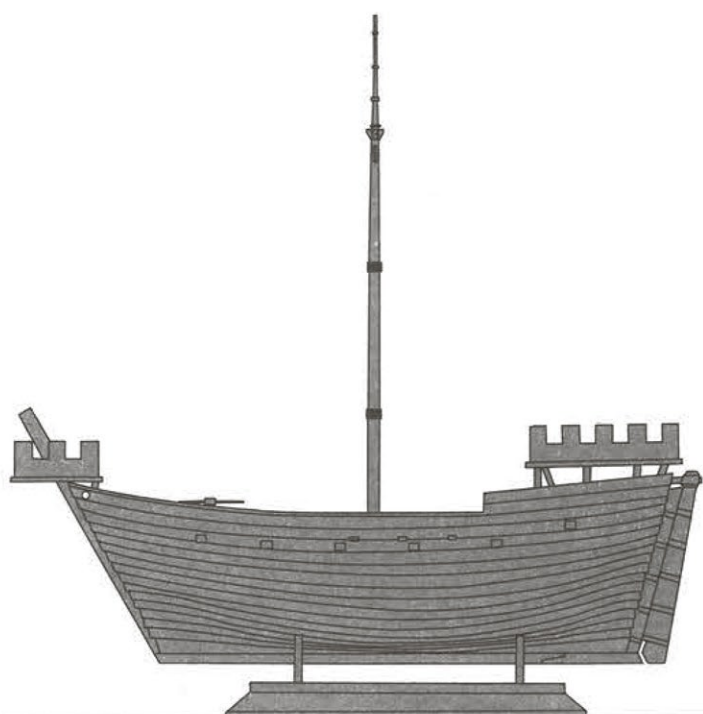



6

5

7

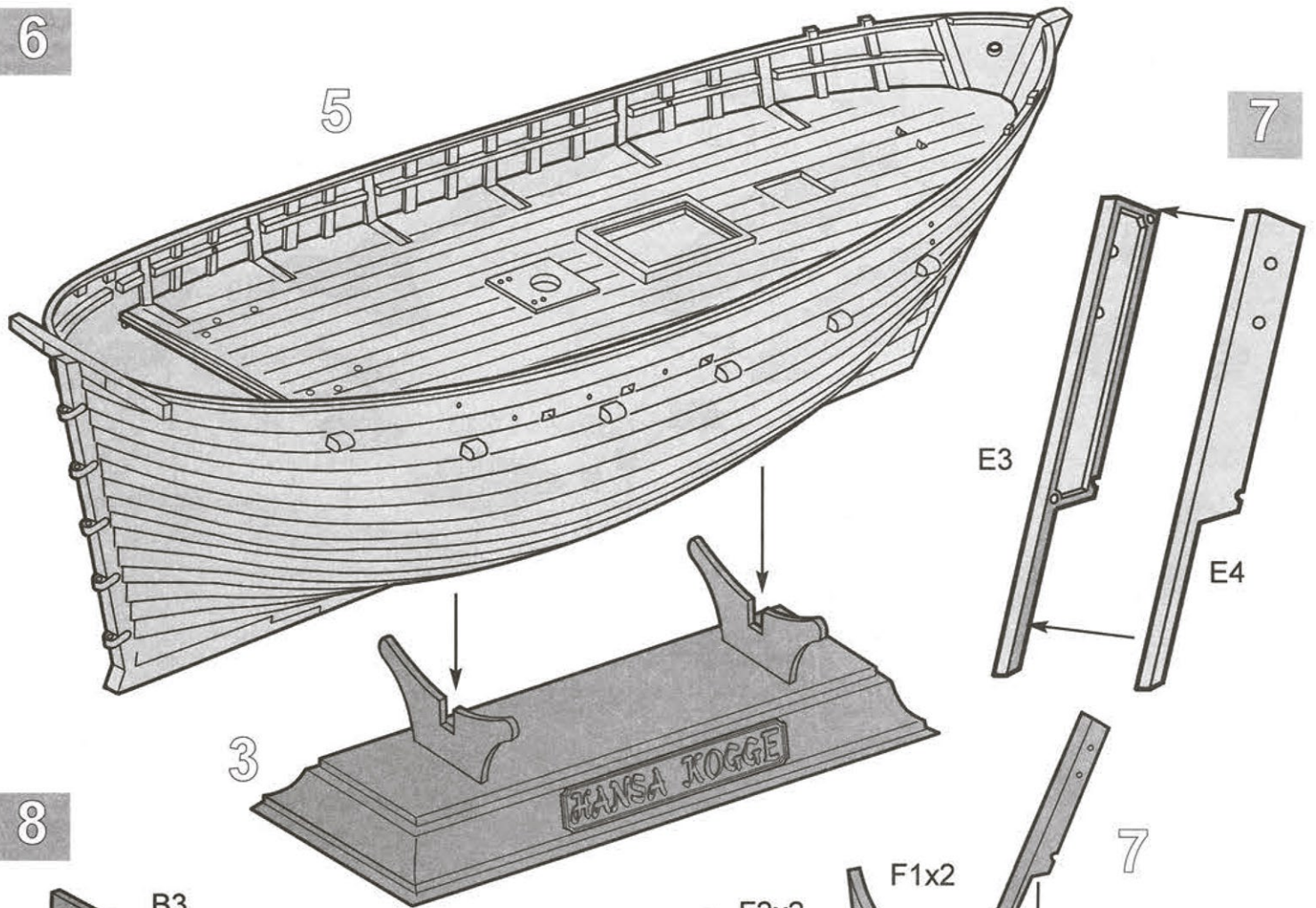

8

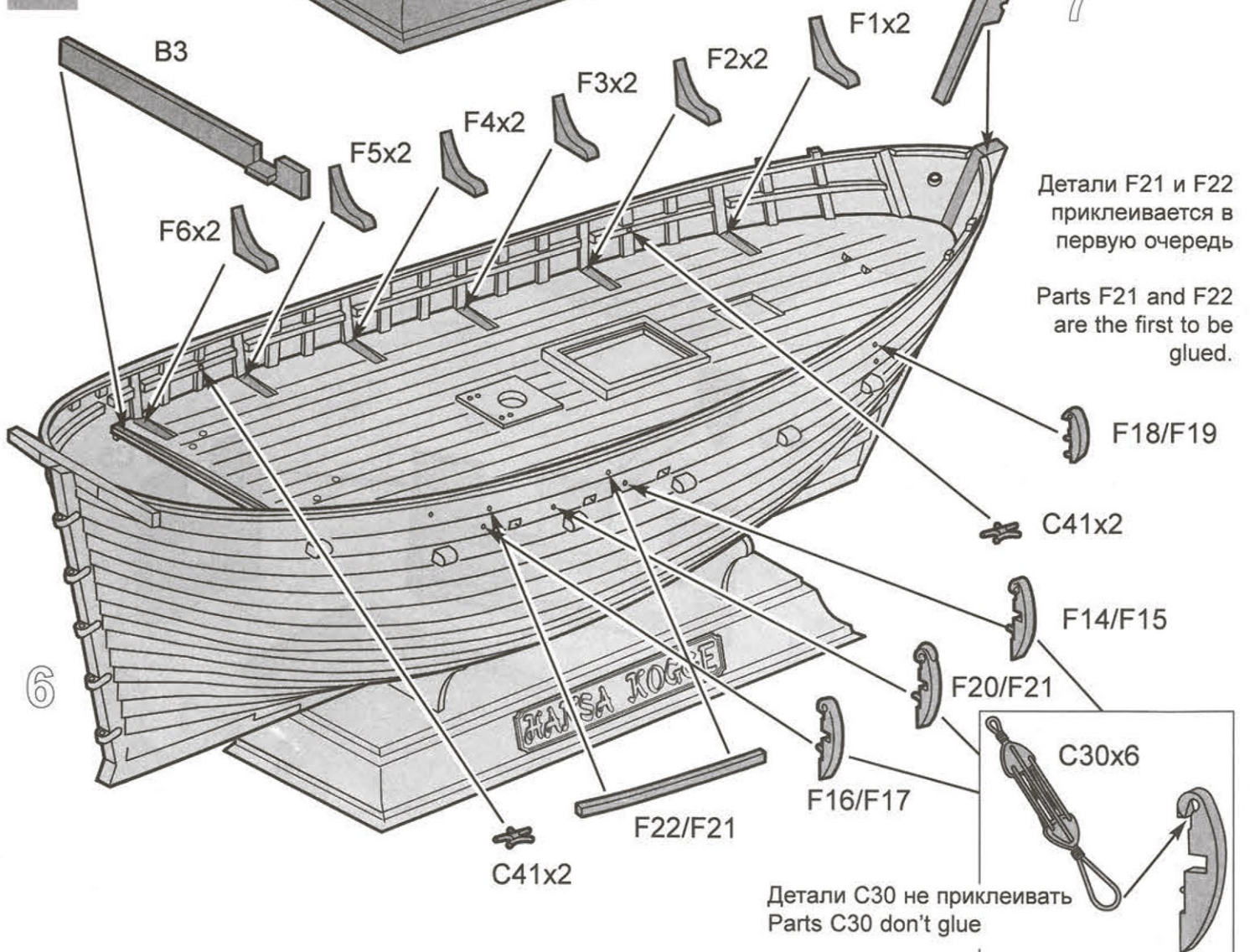



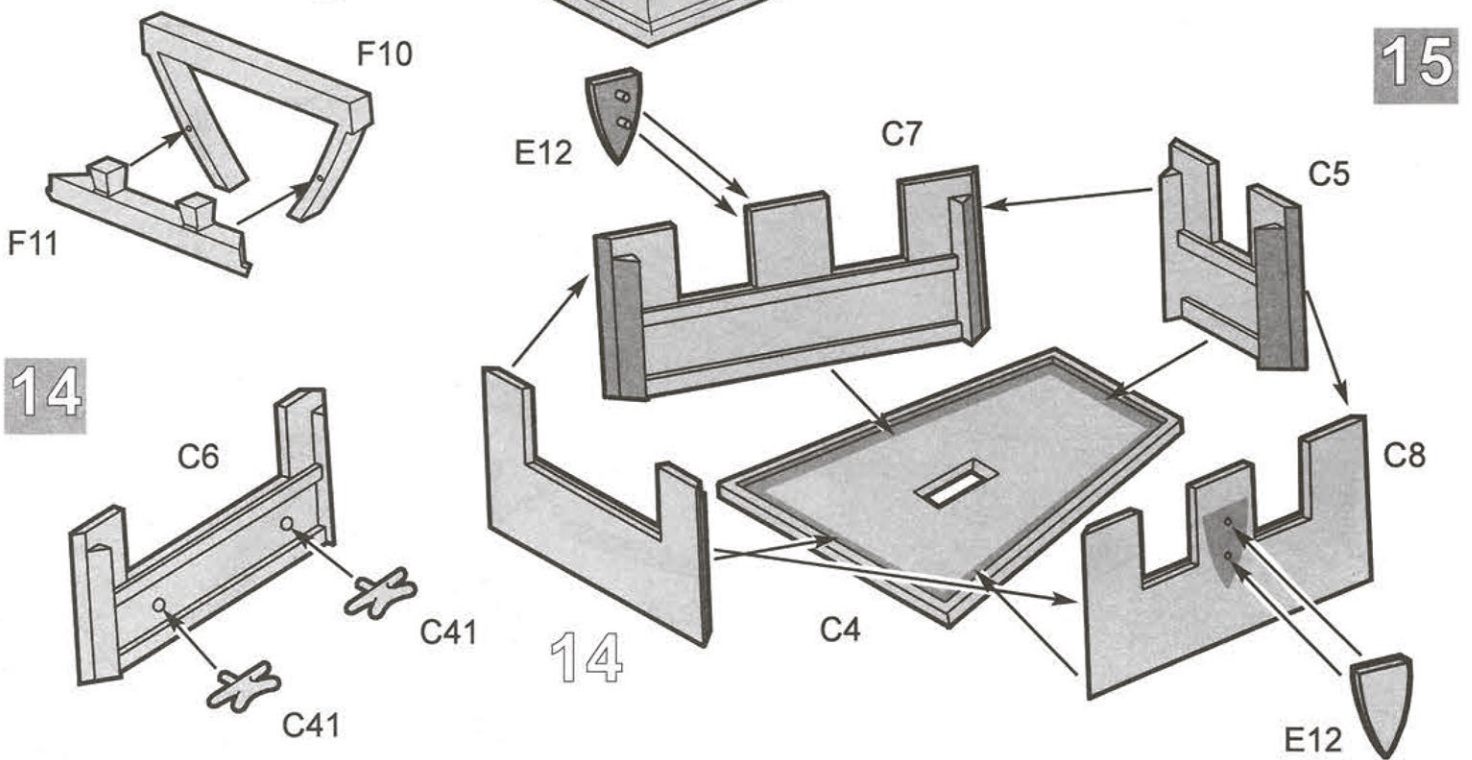
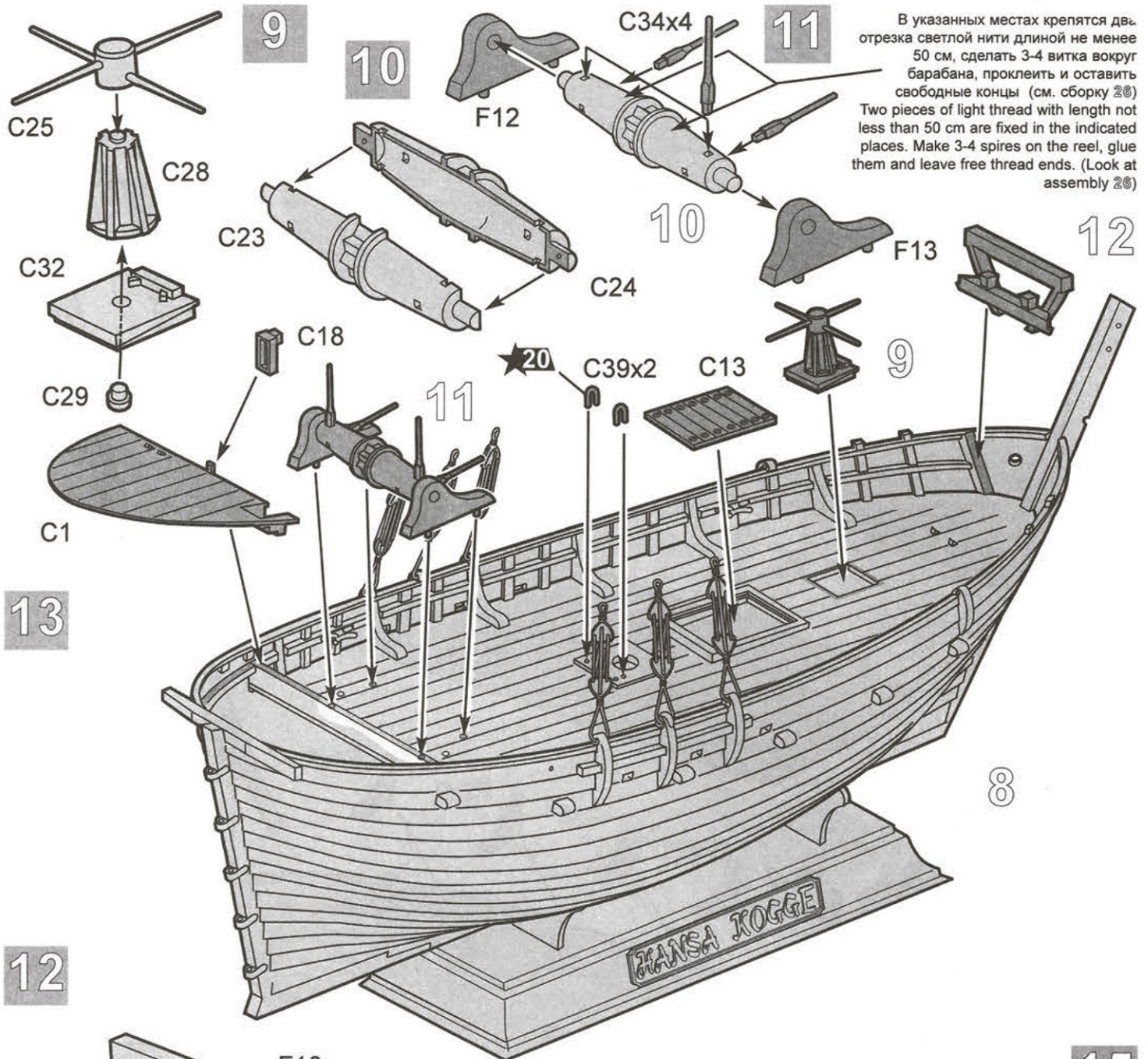



16

**ВАТЕРЛИНИЯ  
WATERLINE**

Срезать  
Cut off

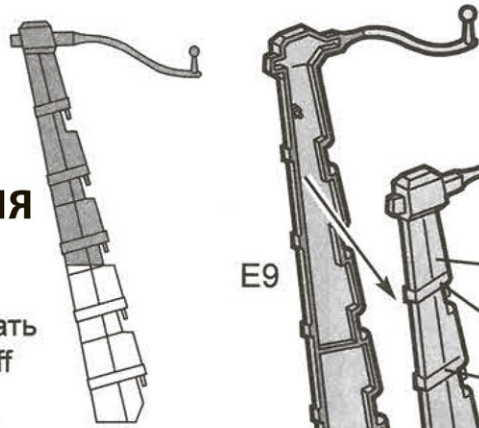

19

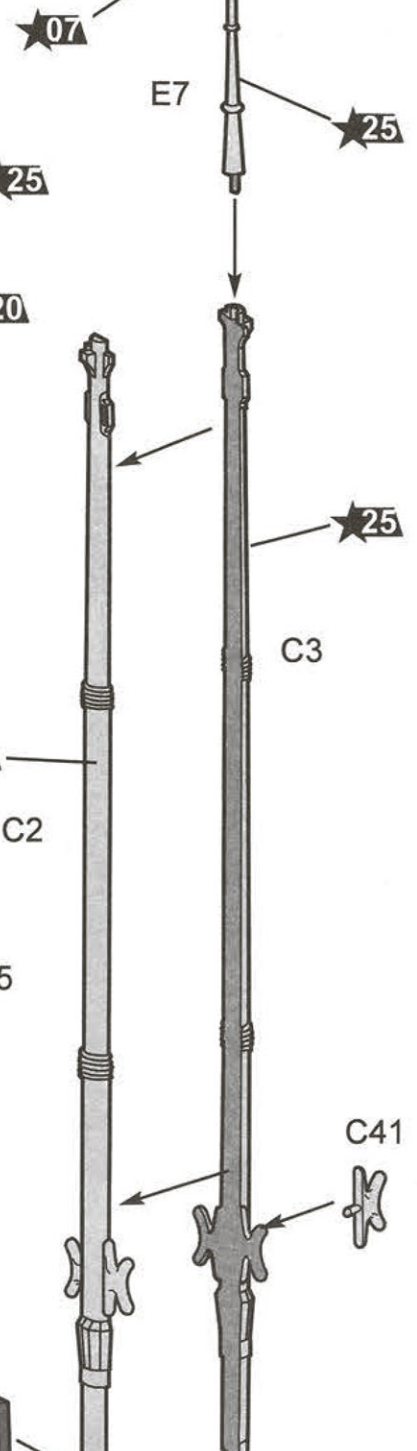

17

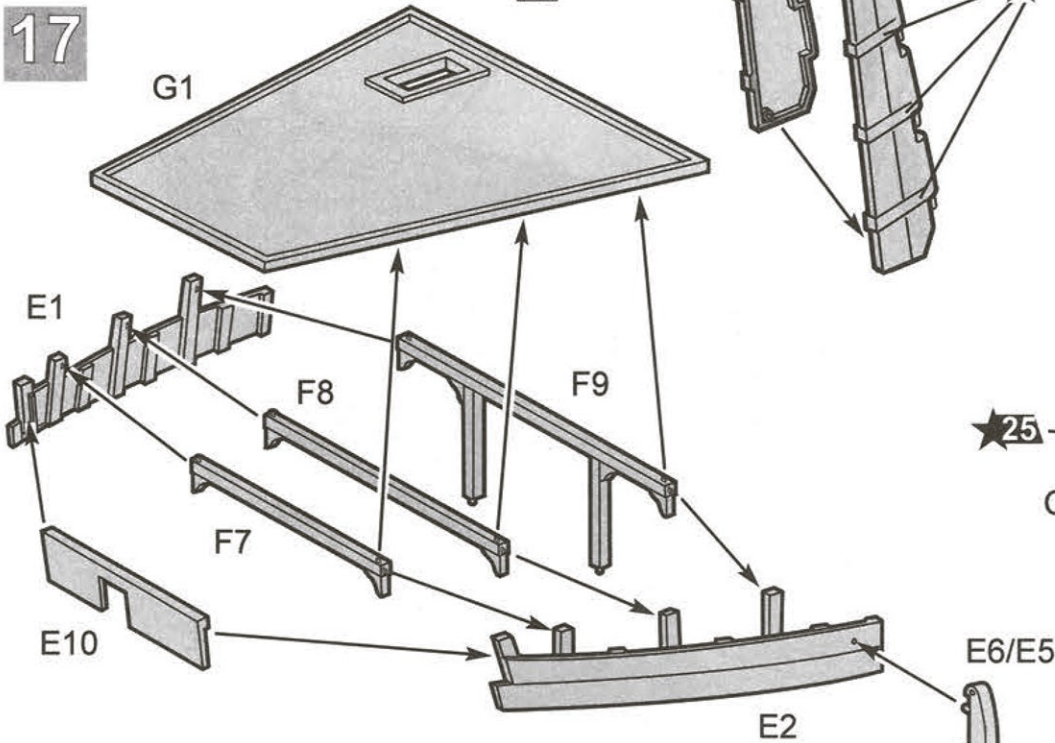

18

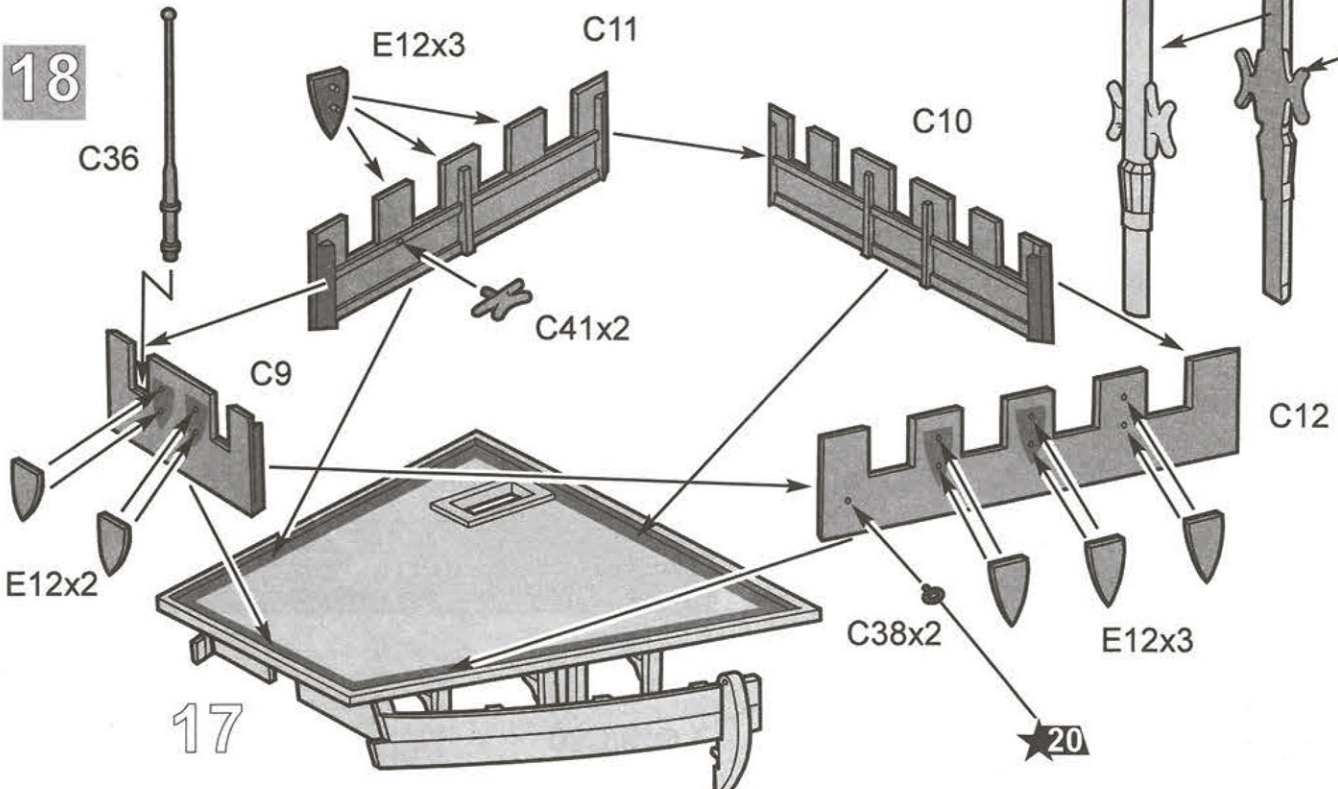



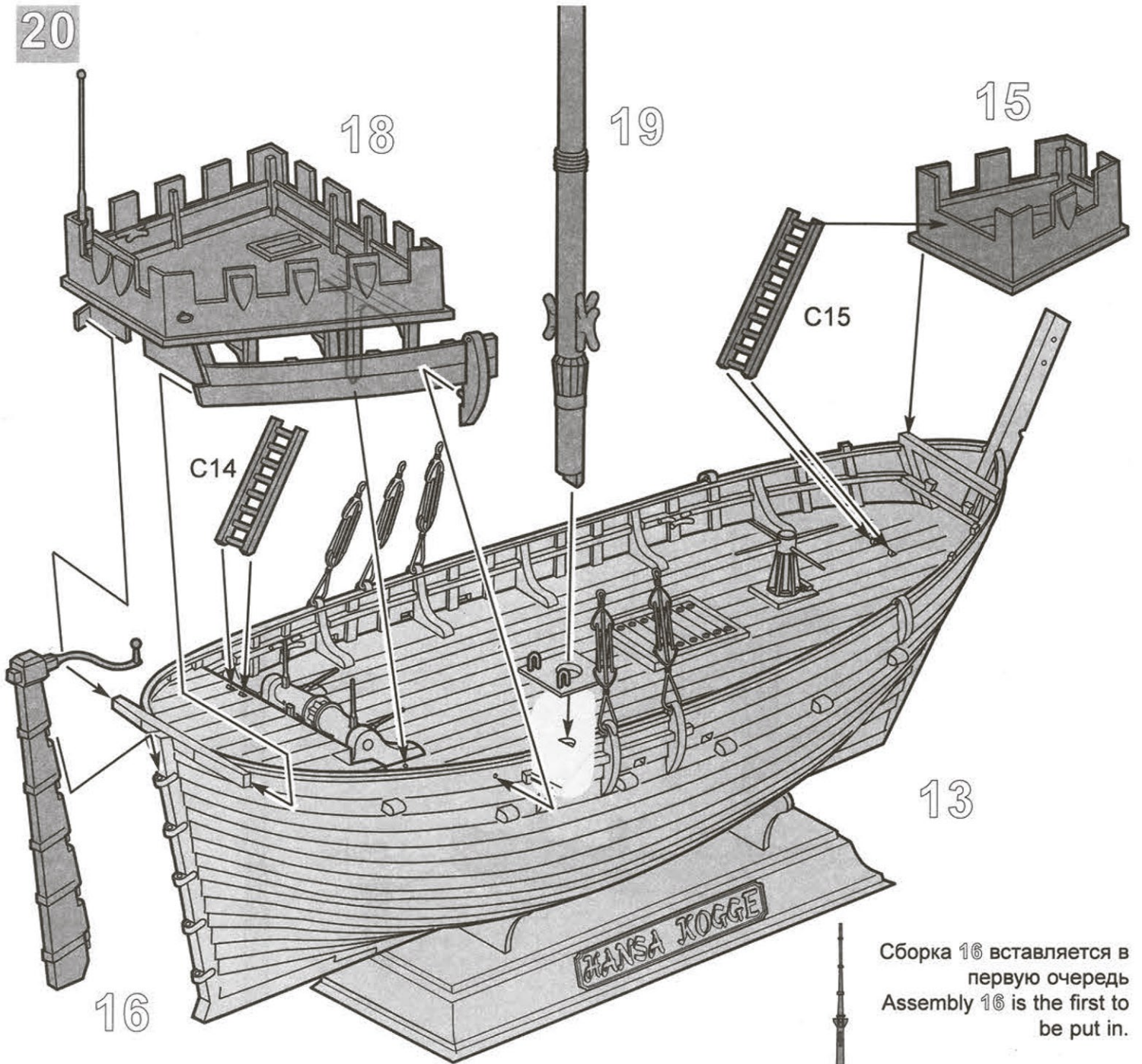

Сборка 16 вставляется в первую очередь  
 Assembly 16 is the first to be put in.

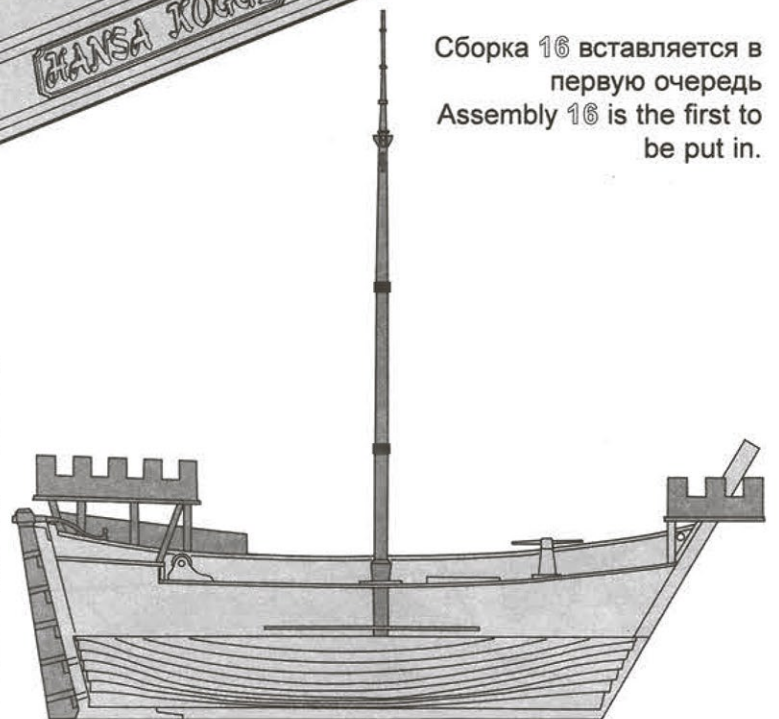
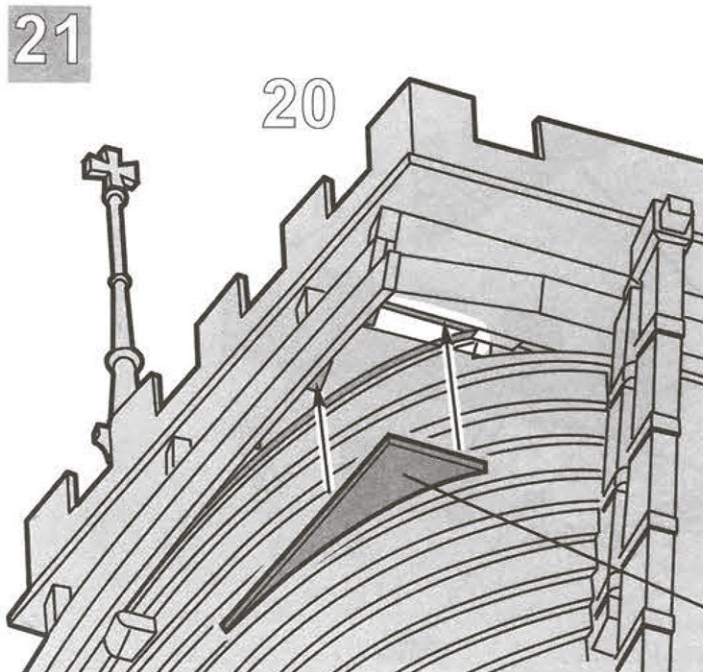

C19/C20



22x2

23

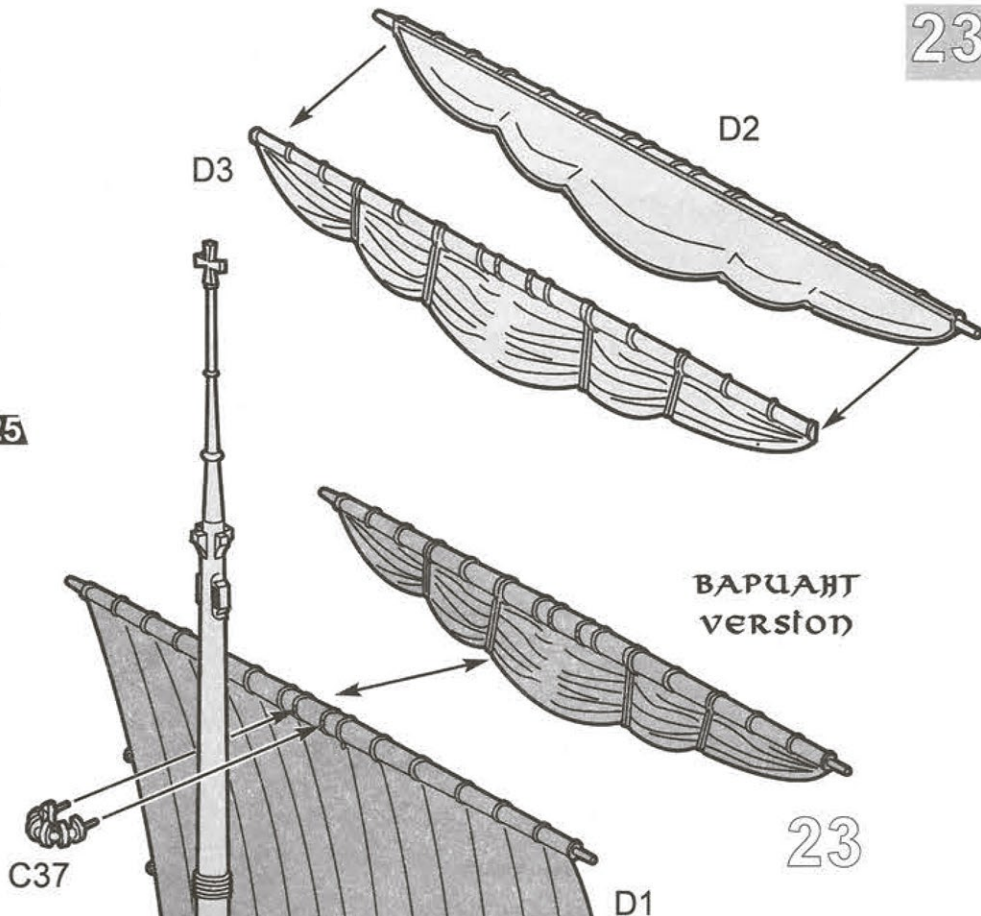
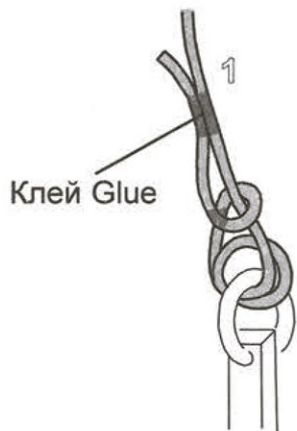
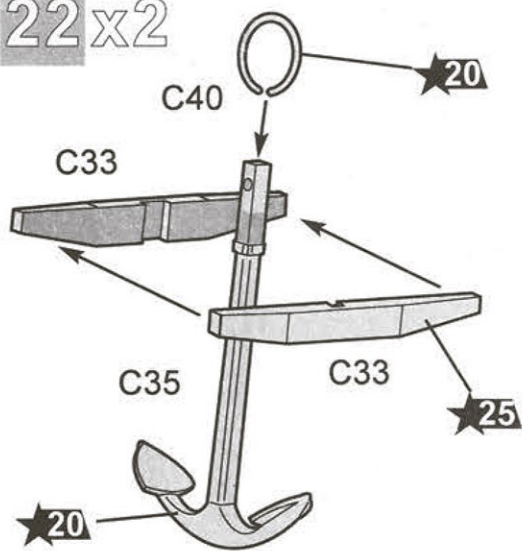

24

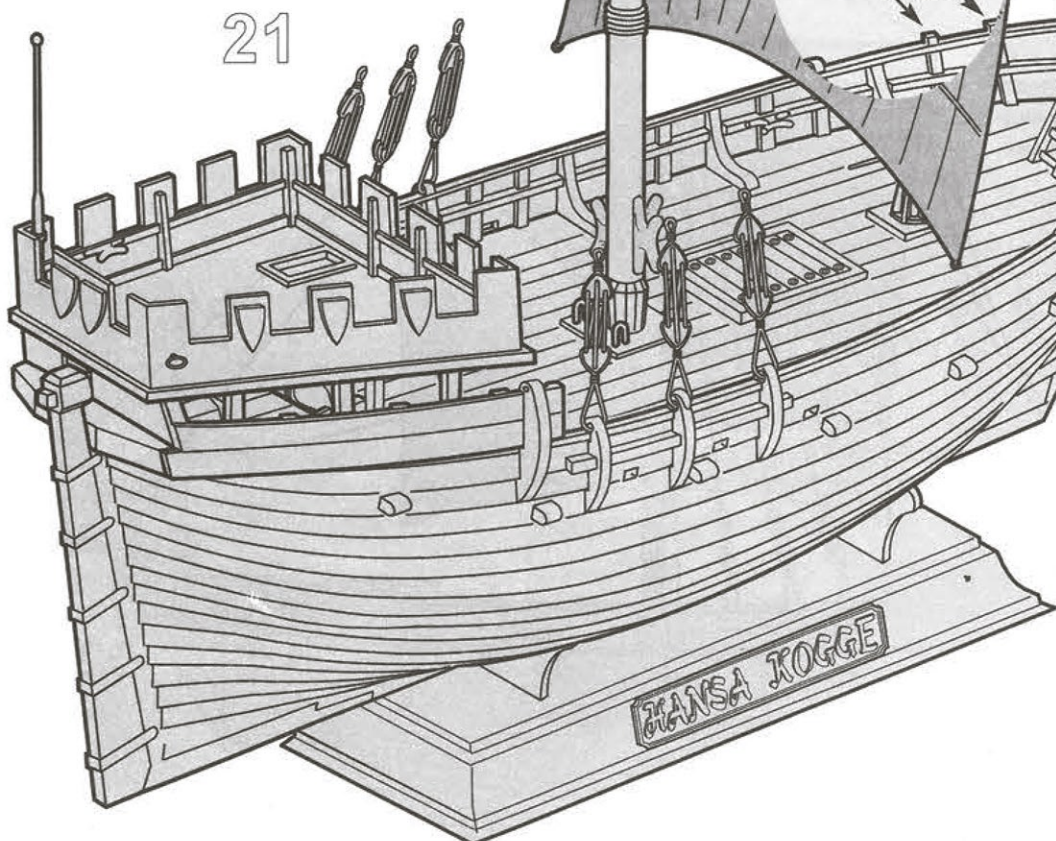

22

Смотри сборку 25  
Look at assembly 25





ТИПЫ И ОБОЗНАЧЕНИЯ УЗЛОВ  
ИСПОЛЬЗУЕМЫХ ПРИ МОНТАЖЕ ДЕТАЛЕЙ И  
ТАКЕЛАЖА  
TYPES AND DESIGNATIONS OF KNOTS USED TO  
ASSEMBLE PARTS AND RIGGING

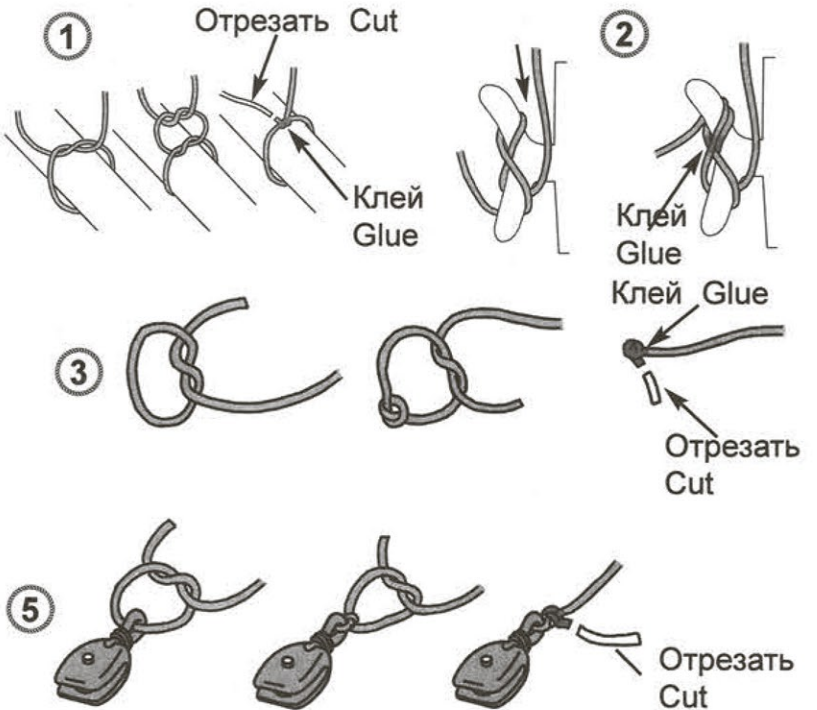
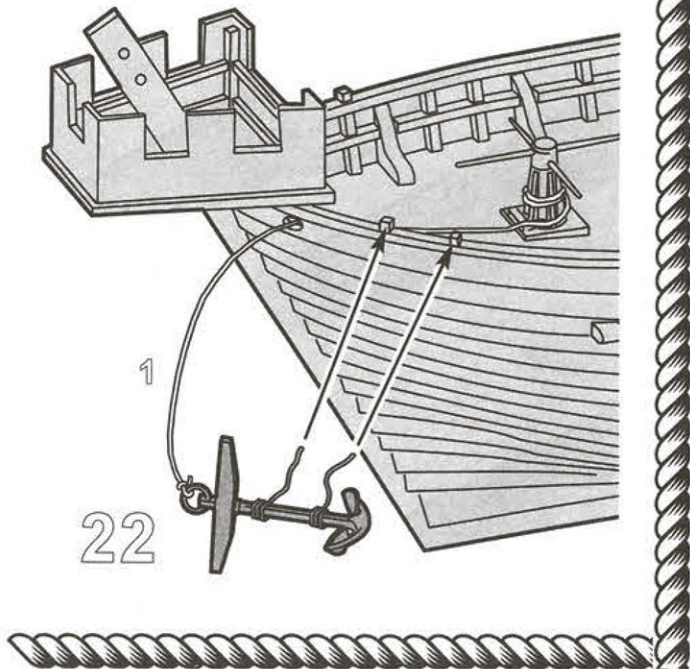

ТАКЕЛАЖ

RIGGING

Монтаж такелажа осуществляется в строго определенном порядке. Используются два типа нитей: 1 (тёмные) и 2 (светлые).

The mounting of the rigging is made in a very strict order. Two types of thread are used, 1 (dark) and 2 (light).

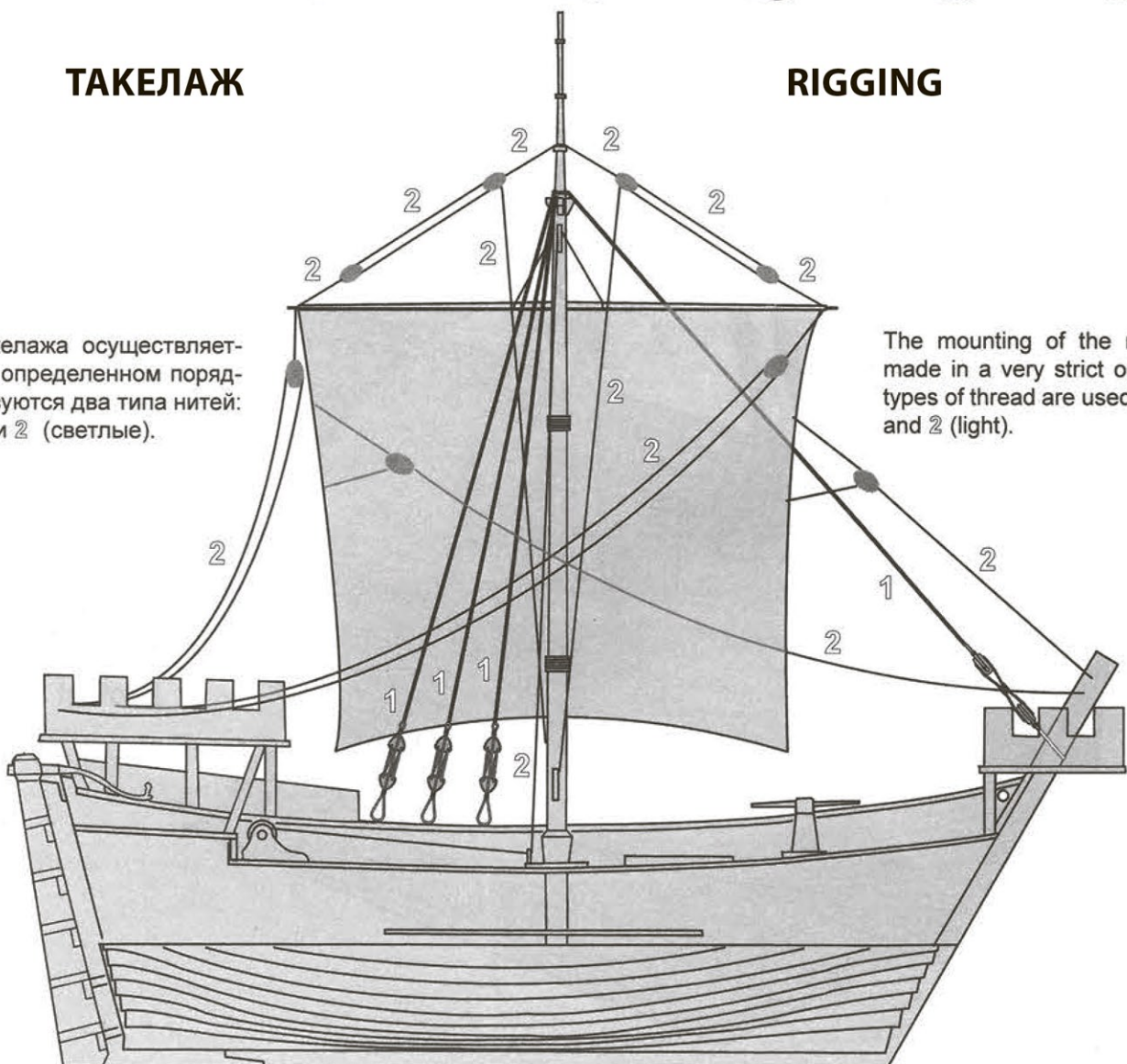



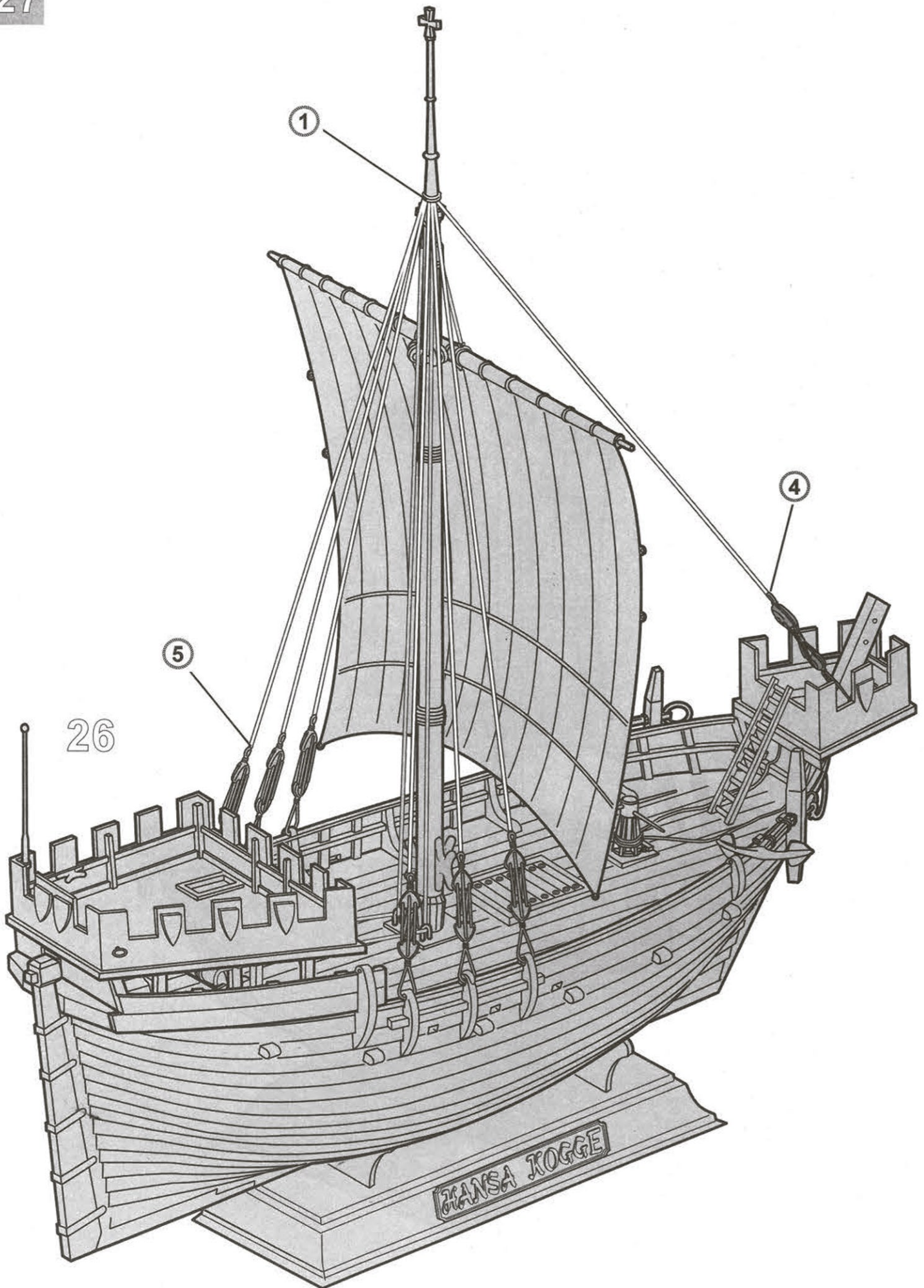



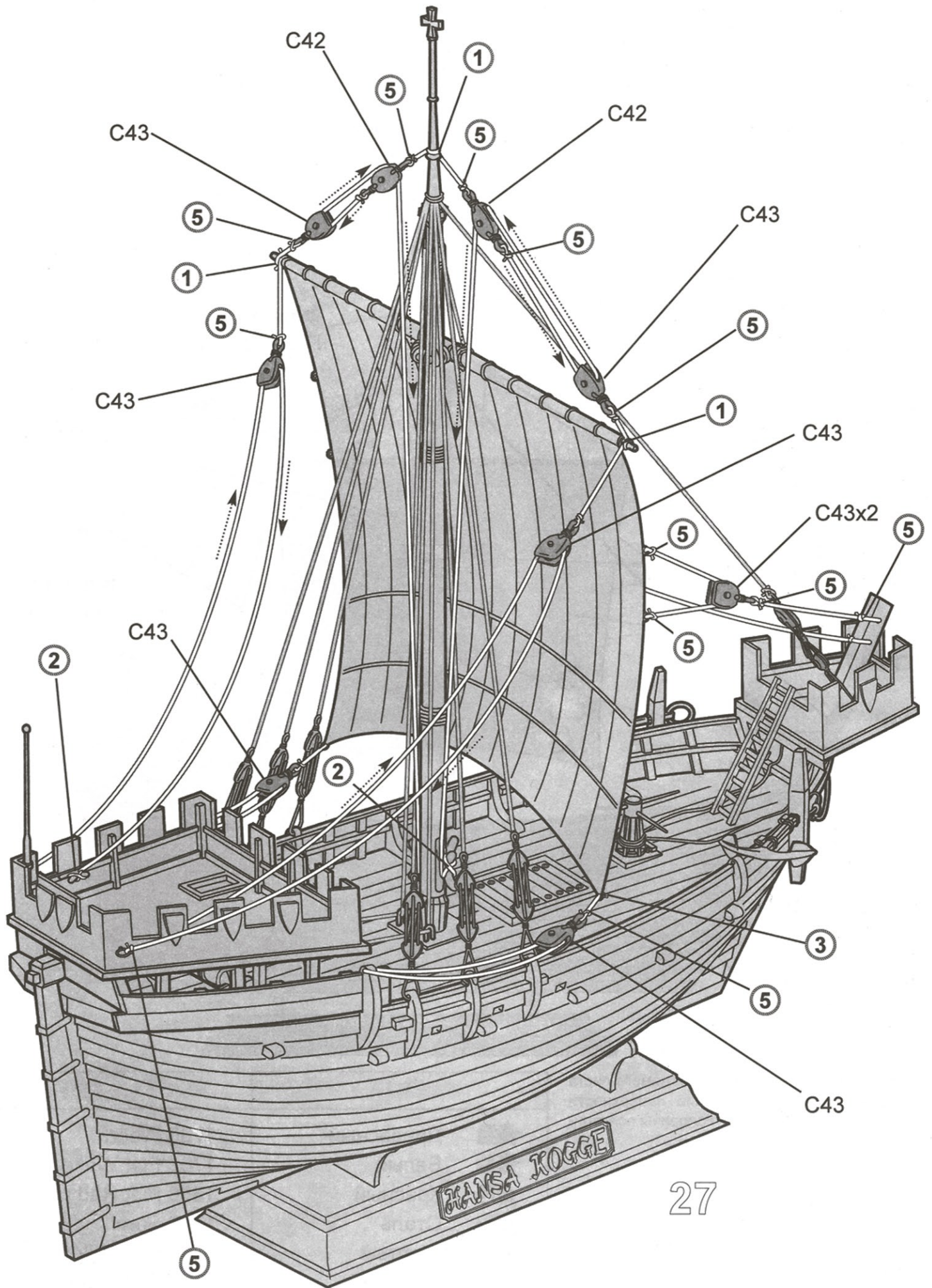



# ОКРАСКА И МАРКИРОВКА PAINTING AND MARKING



РОСТОК  
ROSTOCK



ГАМБУРГ  
HAMBURG



ЛЮБЕК  
LÜBECK

DIRECTIONS for applying the decals. Cut the required decals out of the sheet; dip them into a glass of clean water for about 1/2 minute; position the decals on the kit, letting them slide from the paper. For a better adhesion, press them by means of a clean rag.

ISTRUZIONI per l'applicazione delle decalcomanie: Ritagliare le decalcomanie occorrenti dal foglio, immergerle in un bicchiere d'acqua pulita per circa 1/2 minuto, metterle in posizione sul modello e farle scivolare dalla carta: per una migliore aderenza comprimerle con una pezzuola pulita.

ANWEISUNGEN für Abziehbilder-Anbringung: Die benötigten Abziehbilder vom Blatt abscheiden, in ein Glas reines Wasser für etwa 1/2 Minute eintauchen, auf das Modell legen und dann vom Papierbogen abnehmen. Um eine bessere Haftung zu erzielen, die Abziehbilder mit einem reinen Tuch andrücken.

INSTRUCTION pour l'application des décalcomanies. Couper les décalcomanies choisies et les plonger environ trente secondes dans un peu d'eau propre. Les placer sur le modèle en les faisant glisser de leur feuille et presser avec un morceau de chiffon pour éliminer les bulles d'air. ISTRUCCIONES Para la aplicación de las calcomanías: cortar las requeridas, sumergirlas en un recipiente de agua limpia durante 1/2 minuto, colocar las calcomanías sobre el modelo, haciéndolas deslizar sobre el papel. Para una mejor adherencia, presionarlas con un trapo limpio.

## ИСПОЛЬЗОВАНИЕ СДВИЖНЫХ КАРТИНОК (ДЕКАЛЕЙ)

Отрежьте нужную Вам часть декали от общего листа, поместите ее на 0,5 минуты в чистую воду, затем, выбрав необходимое место на модели, переведите туда изображение, сдвинув его с бумажной основы. Для лучшего прилипания промокните декаль мягкой тканью.

Декаль 1 (3, 5)  
Decal 1 (3, 5)

Декаль 1 (4, 6)  
Decal 1 (4, 6)

Флаг 1 (2, 3)  
Flag 1 (2, 3)

Флаг 1 (2, 3)  
Flag 1 (2, 3)

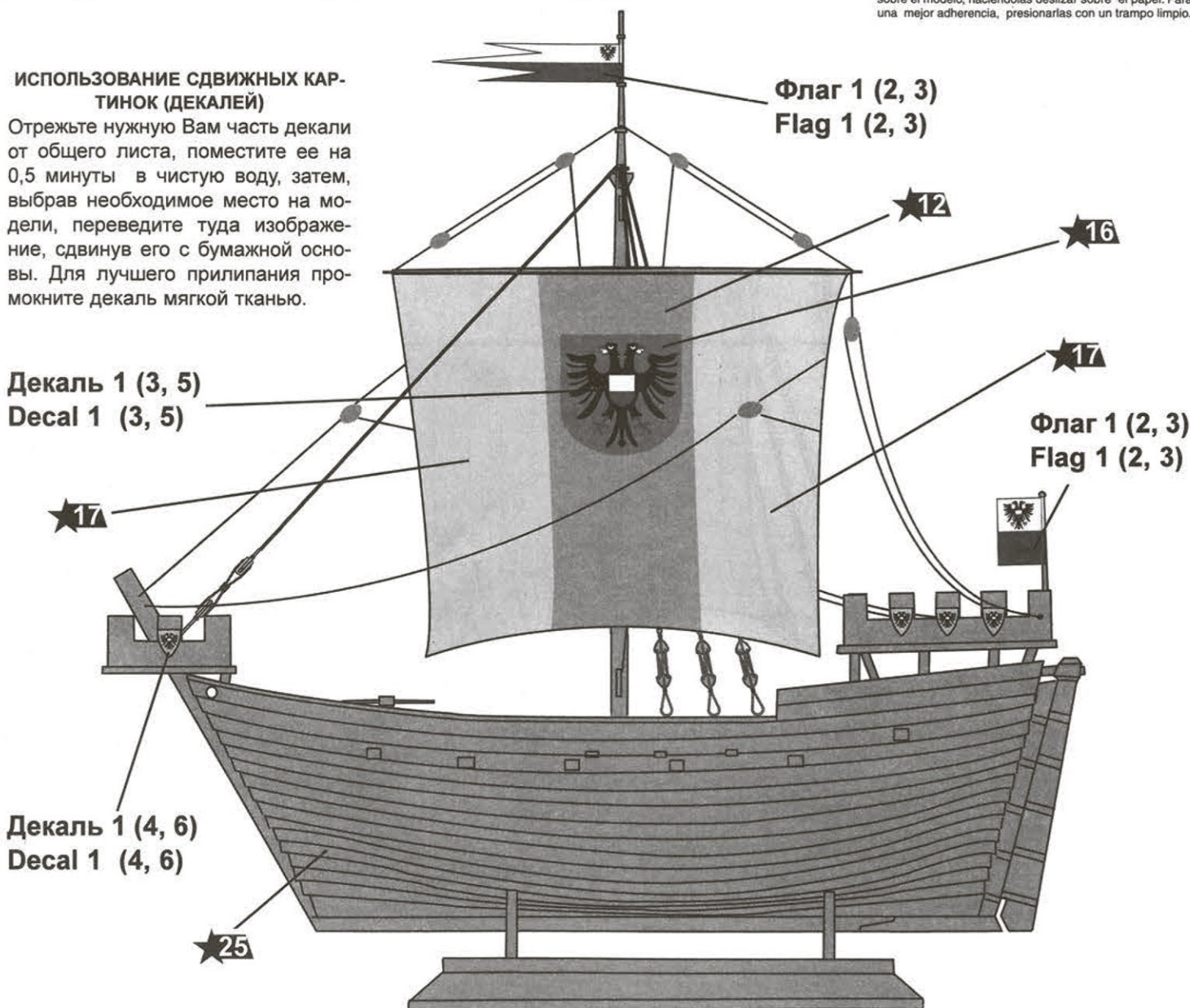

Флаг аккуратно вырезать из прилагаемого листа и согнуть пополам. Внутренние поверхности смазать клеем и склеить обе половины полотнища по одну сторону древка.

Accurately cut a flag from the enclosed sheet and bend in two. Spread some glue on the inner sides of the flag and glue both sides of the flag on one side of the staff.

ЗВЕЗДА		TAMIYA
★25	Древесный	XF78 Wooden deck tan
★17	Белый	XF2 White
★12	Красный	XF7 Red
★07	Сталь	XF56 Metallic grey metallic
★16	Желтый	XF3 Yellow
★20	Черный	XF1 Black

